

TVAC80000A

- ⓓ **Bedienungsanleitung**
- ⓕ **Manuel utilisateur**
- ⓃⓁ **Gebruikershandleiding**
- Ⓡ **Istruzioni per l'uso**



Wichtige Hinweise und FAQs zu diesem Produkt und weiteren
Produkten finden Sie auf der Internetseite
www.abus.com/plug-and-play

Deutsch

Diese Bedienungsanleitung enthält wichtige Hinweise zur Inbetriebnahme und Handhabung. Achten Sie hierauf, auch wenn Sie dieses Produkt an Dritte weitergeben. Heben Sie deshalb diese Bedienungsanleitung zum Nachlesen auf!

Eine Auflistung der Inhalte finden Sie im Inhaltsverzeichnis mit Angabe der entsprechenden Seitenzahlen auf **Seite 4**.

Français

Ce mode d'emploi appartient à de produit. Il contient des recommandations en ce qui concerne sa mise en service et sa manutention. Veuillez en tenir compte et ceci également lorsque vous remettez le produit à des tiers. Conservez ce mode d'emploi afin de pouvoir vous documenter en temps utile!

Vous trouverez le récapitulatif des indications du contenu à la table des matières avec mention de la page correspondante à la **page 15**.

Nederlands

Deze gebruiksaanwijzing hoort bij dit product. Er staan belangrijke aanwijzingen in betreffende de ingebruikname en gebruik, ook als u dit product doorgeeft aan derden. Bewaar deze handleiding zorgvuldig, zodat u deze later nog eens kunt nalezen!

U vindt een opsomming van de inhoud in de inhoudsopgave met aanduiding van de paginanummers op **pagina 26**.

Italiano

Questo manuale contiene informazioni importanti sul funzionamento e la gestione. Tenete a mente se si conferiscono a questo prodotto ad altri. Conservare questo manuale per riferimenti futuri!

Un elenco dei contenuti si possono trovare nell'indice con i numeri di pagina corrispondenti a **pagina 37**.

TVAC80000A



Bedienungsanleitung

Version 04/2013

*Originalbedienungsanleitung in deutscher Sprache.
Für künftige Verwendung aufbewahren!*



Einführung

Sehr geehrte Kundin, sehr geehrter Kunde,
wir bedanken uns für den Kauf dieses Produkts.

Dieses Gerät erfüllt die Anforderungen gültiger EU-Richtlinien. Die Konformitätserklärung ist zu beziehen unter:

ABUS Security-Center GmbH & Co. KG
Linker Kreuthweg 5
86444 Affing
GERMANY

Um diesen Zustand zu erhalten und einen gefahrenlosen Betrieb sicherzustellen, müssen Sie als Anwender diese Bedienungsanleitung beachten!

Lesen Sie sich vor Inbetriebnahme des Produkts die komplette Bedienungsanleitung durch, beachten Sie alle Bedienungs- und Sicherheitshinweise!

Alle enthaltenen Firmennamen und Produktbezeichnungen sind Warenzeichen der jeweiligen Inhaber. Alle Rechte vorbehalten.

Bei Fragen wenden Sie sich an ihren Facherrichter oder Fachhandelspartner!



Die Datenspeicherung unterliegt länderspezifischen Datenschutzrichtlinien.





Haftungsausschluss

Diese Bedienungsanleitung wurde mit größter Sorgfalt erstellt. Sollten Ihnen dennoch Auslassungen oder Ungenauigkeiten auffallen, so teilen Sie uns diese bitte schriftlich unter der auf der Rückseite des Handbuchs angegebener Adresse mit.



Die ABUS Security-Center GmbH übernimmt keinerlei Haftung für technische und typographische Fehler und behält sich das Recht vor, jederzeit ohne vorherige Ankündigung Änderungen am Produkt und an den Bedienungsanleitungen vorzunehmen.

ABUS Security-Center ist nicht für direkte und indirekte Folgeschäden haftbar oder verantwortlich, die in Verbindung mit der Ausstattung, der Leistung und dem Einsatz dieses Produkts entstehen. Es wird keinerlei Garantie für den Inhalt dieses Dokuments übernommen.

Symbolerklärung

| | |
|---|--|
|  | Ein im Dreieck befindliches Ausrufezeichen weist auf wichtige Hinweise in dieser Bedienungsanleitung hin, die unbedingt zu beachten sind. |
|  | Dieses Symbol ist zu finden, wenn Ihnen besondere Tipps und Hinweise zur Bedienung gegeben werden sollen. |

Wichtige Sicherheitshinweise

| | |
|---|---|
|  | Bei Schäden die durch Nichtbeachten dieser Bedienungsanleitung verursacht werden, erlischt der Garantieanspruch. Für Folgeschäden übernehmen wir keine Haftung! |
|  | Bei Sach- oder Personenschäden, die durch unsachgemäße Handhabung oder Nichtbeachten der Sicherheitshinweise verursacht werden, übernehmen wir keine Haftung. In solchen Fällen erlischt jeder Garantieanspruch! |

Dieses Gerät wurde unter Einhaltung internationaler Sicherheitsstandards gefertigt. Bitte lesen Sie die folgenden Sicherheitshinweise aufmerksam durch.

Sicherheitshinweise

1. Flüssigkeiten
Schützen Sie das Gerät vor dem Eindringen von Flüssigkeiten aller Art.
2. Reinigung
Reinigen Sie das Gerät nur mit einem feuchten Tuch ohne scharfe Reinigungsmittel.
3. Aufstellungsort
 - Dieses Gerät ist ausschließlich für den Innenbereich vorgesehen.
 - Durch den Fall aus bereits geringer Höhe kann das Produkt beschädigt werden.
 - Beachten Sie die Montagehinweise in dem entsprechenden Kapitel dieser Bedienungsanleitung.
4. Datenspeicherung
 - Die Inbetriebnahme von Überwachungsanlagen kann in bestimmten Ländern per Gesetz verboten, bzw. reglementiert sein.
 - Der Betreiber hat vor der Inbetriebnahme der Anlage sicherzustellen, dass sich die Überwachung innerhalb der rechtlichen Rahmenbedingungen befindet.
 - Die Veröffentlichung von personenbezogenem Bildmaterial ist ohne Einverständnis der gefilmten Personen verboten.
 - Beachten Sie die besonderen Vorschriften zur Videoüberwachung in gewerblichen und öffentlichen Bereichen.
 - Eine Videoüberwachung ersetzt nicht Ihre Sorgfalts-, Vorsorge und Aufsichtspflicht.

Warnungen

Vor der ersten Inbetriebnahme sind alle Sicherheits- und Bedienhinweisung zu beachten!
Vermeiden Sie folgende widrige Umgebungsbedingungen bei Betrieb:

- Nässe oder zu hohe Luftfeuchtigkeit
- Temperaturen außerhalb des zulässigen Bereichs
- Direkte Sonneneinstrahlung
- Staub oder brennbare Gase, Dämpfe oder Lösungsmittel
- starke Vibrationen
- starke Magnetfelder, wie in der Nähe von Maschinen oder Lautsprechern

Auspacken

Während Sie das Gerät auspacken, handhaben sie dieses mit äußerster Sorgfalt.

| | |
|---|---|
|  | Bei einer eventuellen Beschädigung der Originalverpackung, prüfen Sie zunächst das Gerät. Falls das Gerät Beschädigungen aufweist, senden Sie dieses mit Verpackung zurück und informieren Sie den Lieferdienst. |
|---|---|

Inhaltsverzeichnis

| | |
|--|-----------|
| 1. Bestimmungsgemäße Verwendung | 5 |
| 2. Lieferumfang..... | 5 |
| 3. Merkmale und Funktionen..... | 5 |
| 4. Hinweise und FAQs..... | 5 |
| 5. Gerätebeschreibung | 6 |
| 6. Installation..... | 6 |
| 6.1 micro SD-Karte einsetzen | 6 |
| 6.2 Batterien einsetzen | 6 |
| 6.3 Montage | 7 |
| 7. Bedienung..... | 8 |
| 7.1 Liveansicht | 8 |
| 7.2 Datum und Uhrzeit einstellen | 8 |
| 7.3 Zoomen | 9 |
| 7.4 Aufnahmen auf micro SD-Karte | 9 |
| 7.5 Aufnahmen von micro SD-Karte ansehen | 9 |
| 8. Wartung und Reinigung..... | 10 |
| 8.1 Wartung..... | 10 |
| 8.2 Reinigung | 10 |
| 9. Entsorgung | 10 |
| 10. Tipps zur Fehlerbehebung | 11 |
| 11. Technische Daten..... | 11 |

1. Bestimmungsgemäße Verwendung

Der digitale Türspion ist eine moderne Erweiterung des klassischen Türspions. Er wird ganz einfach und unkompliziert auf den vorhandenen 12-14 mm Türspion aufgesteckt. Alternativ liegt auch ein 14 mm Türspion bei, der für alle Türen mit einer Türstärke von 35-53mm geeignet ist.

Ein Knopfdruck genügt und Sie sehen in einem Sichtwinkel von ca. 180 Grad wer vor Ihrer Türe steht und was dort vor sich geht. Des Weiteren verfügt der Türspion über eine Aufnahmefunktion: wenn man die Power-Taste drückt, können drei Bilder auf einer micro-SD-Karte gespeichert werden. Nach 20 Sekunden schaltet sich die Kamera ab um Energie zu sparen. Durch Drücken des Power Knopfes wird die Kamera erneut aktiviert.

Vor allen Dingen ist der Blick nach Außen auch ideal für Brillenträger, Kinder und kleinere Personen, da das Innendisplay auch von unten einsehbar ist.

Eine ausführliche Funktionsbeschreibung finden Sie im Kapitel „3. Merkmale und Funktionen“.

2. Lieferumfang



Digitaler Türspion

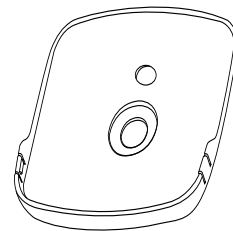

Halterung



Anziehschlüssel
(Unterlegscheibe)

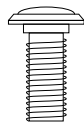

Türspionlinse



Türspion-Zylinder

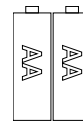

2 AA Batterien

3. Merkmale und Funktionen

- Komfortabler 2,4“ TFT LCD Farbmonitor und Türspion
- Moderne Erweiterung des klassischen Türspions
- Für alle Türen mit einer Stärke von 35-53mm und 12-14mm Türspion Bohrungen geeignet
- Drahtlose und unkomplizierte Installation dank Batteriebetrieb (2 x AA Batterien inkl.)
- Bei Aktivierung erfolgt Fotoaufnahme von drei Bildern auf micro SD-Karte (nicht im Lieferumfang enthalten) in HD Qualität
- Zoomfunktion
- 2 Megapixel CMOS Bildaufnehmer

4. Hinweise und FAQs

Wichtige Hinweise zu diesem Produkt und weiteren Produkten finden Sie auf unserer Internetseite www.abus.com/plug-and-play. Informationen für die Fehlerbehebung finden Sie unter Punkt 10 dieser Anleitung.

5. Gerätebeschreibung

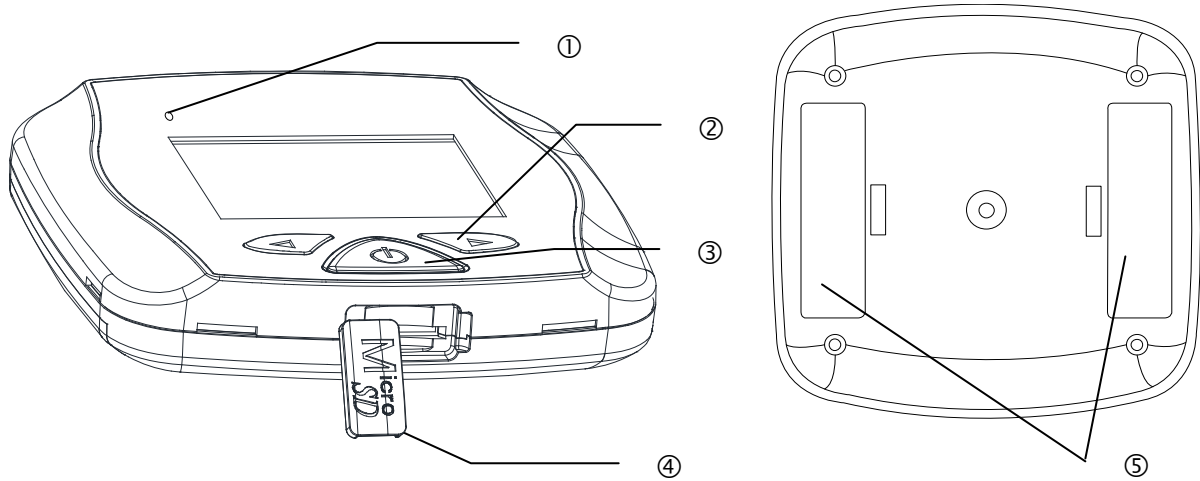

| | | |
|---|----------------------|--|
| ① | Status LED | Anzeige des Gerätestatus: Grüne LED leuchtet: Gerät ist im Betriebsmodus Kein Licht: Gerät ausgeschaltet |
| ② | ◀▶ | Menü Steuerungstasten Zoom-Funktion |
| ③ | Power-Taste | Monitor einschalten Auslöser |
| ④ | micro SD-Karten Slot | Slot für die Verwendung einer micro SD-Karte bis max. 32 GB |
| ⑤ | Batteriefächer | 2 x AA Batterien |

6. Installation

6.1 micro SD-Karte einsetzen

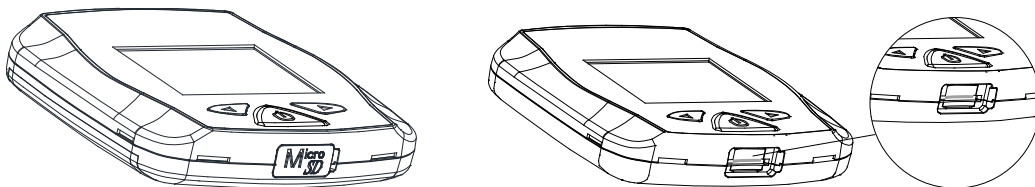

1. Öffnen Sie die gummierte Abdeckung.
2. Führen Sie eine micro SD-Karte ein.

6.2 Batterien einsetzen

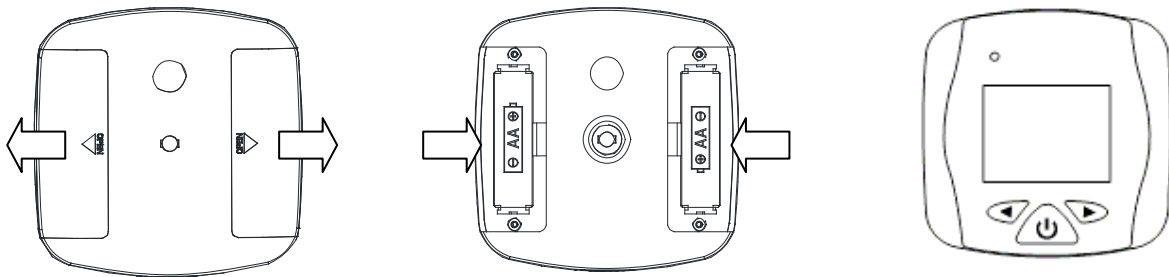

1. Entfernen Sie zuerst die Batterieabdeckungen.
2. Setzen Sie 2 AA Batterien ein. Bitte achten Sie hierbei auf die richtige Polarisierung.
3. Bitte wechseln Sie die Batterien sobald es angezeigt wird.

6.3 Montage

①

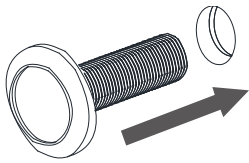

Entnehmen Sie Ihren bestehenden Türspion aus der Türspionbohrung oder bohren Sie ggf. ein neues Loch.
Für den beiliegenden Türspion ist eine 14mm Bohrung nötig.

Bitte beachten Sie: Nach DIN 68706 beträgt die Normhöhe für ein Guckloch (-Türspion) in Wohnungstüren 1400 mm (gemessen von der Unterkante des Türblattes).

Setzen Sie anschließend die Türspionlinse von außen ein.

②

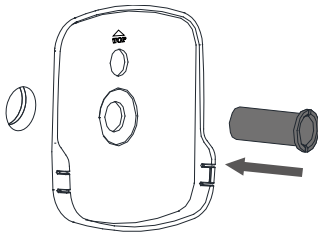

Für 14mm Bohrungen:
Stecken Sie den Türspionzylinder durch die Halterung und anschließend durch das Loch auf der Innenseite der Türe.
Ziehen Sie den Türspion fingerfest an.

③

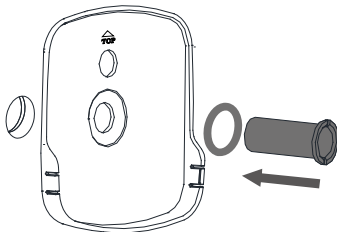

Für 12mm Bohrungen:
Wenn Sie einen kleineren Türspion verwenden möchten, können Sie den vorhandenen Anziehschlüssel zur Stabilisierung als Unterlegscheibe verwenden.
Stecken Sie den Türspionzylinder durch die Unterlegscheibe und Halterung und anschließend durch das Loch auf der Innenseite der Türe.
Ziehen Sie den Türspion fingerfest an.

④

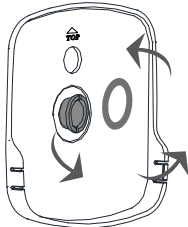

Ziehen Sie anschließend den Türspion mit dem beiliegenden Anziehschlüssel (Unterlegscheibe) fest an.

Sollten Sie den Anziehschlüssel bereits als Unterlegscheibe für einen kleineren Türspion verwendet haben, müssen sie diesen bitte mit einem anderen geeigneten Gegenstand festziehen.

⑤

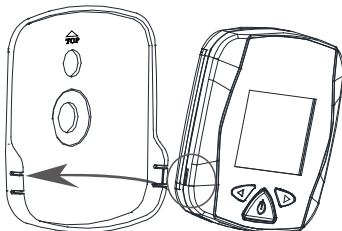

Stecken Sie nun den digitalen Türspion auf die Halterung.

⑥

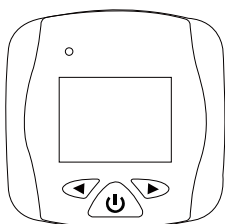



Sie können den Türspion nun verwenden.

7. Bedienung

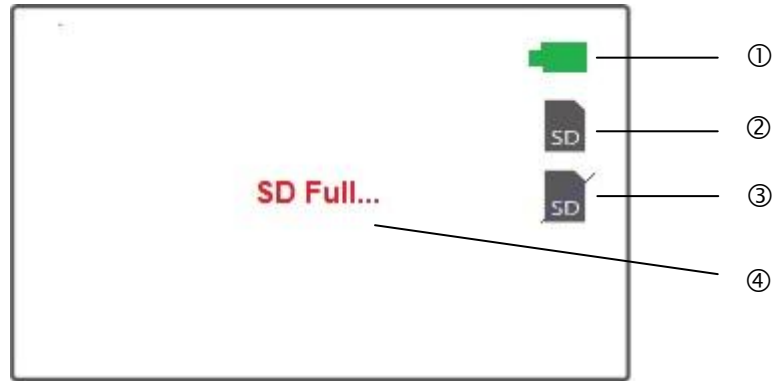
7.1 Liveansicht



| | | |
|---|---|--------------------------------|
| ① |  | Batterieanzeige |
| ② |  | micro SD-Karte erkannt |
| ③ |  | Keine micro SD-Karte vorhanden |
| ④ | SD Full... | micro SD-Karte voll |

7.2 Datum und Uhrzeit einstellen

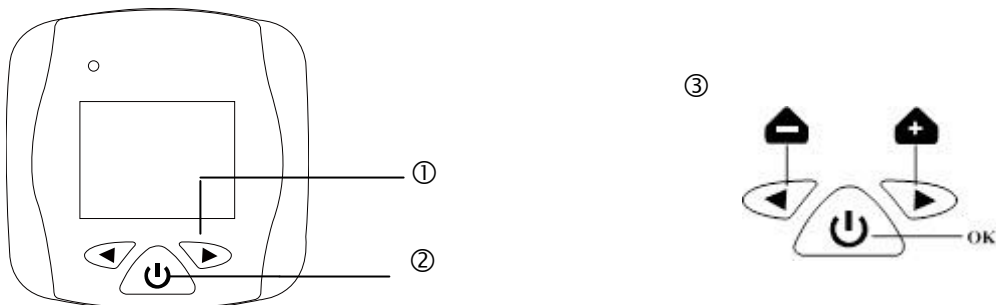

1. Um Datum und Uhrzeit einstellen zu können, halten Sie die „>“-Taste im ausgeschalteten Zustand drei Sekunden lang gedrückt.
2. Drücken Sie anschließend zusätzlich noch die Power-Taste bis Sie automatisch in den Menüpunkt „Date & Time“ gelangen.
3. Stellen Sie das Datum und die Uhrzeit mit Hilfe der Pfeiltasten ein. Bestätigen Sie Ihre Eingabe mit der Power-Taste.



Bitte beachten Sie:

Der Bildschirm schaltet sich automatisch nach 20 Sekunden ab, wenn keine Änderungen mehr vorgenommen werden.

Ihre Bilder werden nun mit dem richtigen Datum und Uhrzeit auf der micro SD-Karte gespeichert.

7.3 Zoomen

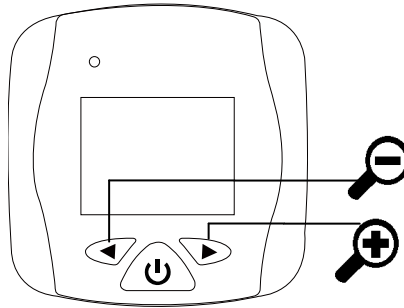

1. Drücken Sie die „>“-Taste wenn Sie näher ins Bild zoomen möchten.

7.4 Aufnahmen auf micro SD-Karte

Es werden immer drei Aufnahmen nach Betätigung der Power-Taste gemacht.



Bitte beachten Sie:

Diese Funktion funktioniert nur, wenn eine micro SD Karte eingesetzt ist.



Bitte beachten Sie:

Die micro SD-Karte kann nicht am Gerät formatiert werden. Das Löschen der Dateien müssen Sie bitte an Ihrem PC vornehmen.

7.5 Aufnahmen von micro SD-Karte ansehen

Sie haben die Möglichkeit die aufgenommenen Bilder am PC anzusehen, indem Sie die micro SD-Karte entnehmen oder Sie können sie direkt am Türspion ansehen. Hierzu gehen Sie bitte wie folgt vor:

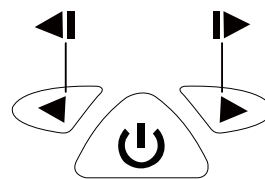
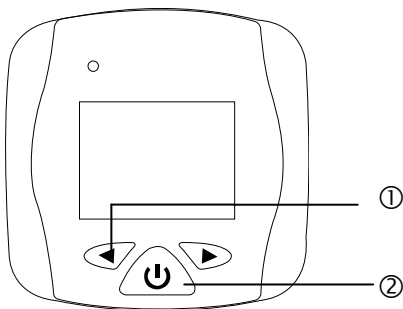

1. Halten Sie die „<“-Taste im ausgeschalteten Zustand drei Sekunden lang gedrückt.
2. Drücken Sie anschließend zusätzlich noch die Power-Taste bis Sie automatisch in die Bilderansicht gelangen.
3. Sie können nun mit Hilfe der Pfeiltaste zwischen den Bildern wählen.



Bitte beachten Sie:

Der Bildschirm schaltet sich automatisch nach 20 Sekunden ab, wenn keine Änderungen mehr vorgenommen werden.

8. Wartung und Reinigung

8.1 Wartung

Überprüfen Sie regelmäßig die technische Sicherheit des Produkts, z.B. Beschädigung des Gehäuses.

Wenn anzunehmen ist, dass ein gefahrloser Betrieb nicht mehr möglich ist, so ist das Produkt außer Betrieb zu setzen und gegen unbeabsichtigten Betrieb zu sichern.

Es ist anzunehmen, dass ein gefahrloser Betrieb nicht mehr möglich ist, wenn

- das Gerät sichtbare Beschädigungen aufweist,
- das Gerät nicht mehr funktioniert



Bitte beachten Sie:

Das Produkt ist für Sie wartungsfrei. Es sind keinerlei für Sie überprüfende oder zu wartende Bestandteile im Inneren des Produkts, öffnen Sie es niemals.

8.2 Reinigung

Reinigen Sie das Produkt mit einem sauberen trockenen Tuch. Bei stärkeren Verschmutzungen kann das Tuch leicht mit lauwarmem Wasser angefeuchtet werden.



Achten Sie darauf, dass keine Flüssigkeiten in das Gerät gelangen. Verwenden Sie keine chemischen Reiniger, dadurch könnte die Oberfläche des Gehäuses (Verfärbungen).

9. Entsorgung



Wichtiger Hinweis zur Entsorgung des Geräts

Die EU-Richtlinie 2002/96/EG regelt die ordnungsgemäße Rücknahme, Behandlung und Verwertung von gebrauchten Elektronikgeräten. Dieses Symbol bedeutet, dass im Interesse des Umweltschutzes das Gerät am Ende seiner Lebensdauer entsprechend den geltenden gesetzlichen Vorschriften und getrennt vom Hausmüll bzw. Gewerbemüll entsorgt werden muss. Die Entsorgung des Altgeräts kann über entsprechende offizielle Rücknahmestellen in Ihrem Land erfolgen. Befolgen Sie die örtlichen Vorschriften bei der Entsorgung der Materialien. Weitere Einzelheiten über die Rücknahme (auch für Nicht-EU Länder) erhalten Sie von Ihrer örtlichen Verwaltung. Durch das separate Sammeln und Recycling werden die natürlichen Ressourcen geschont und es ist sichergestellt, dass beim Recycling des Produkts alle Bestimmungen zum Schutz von Gesundheit und Umwelt beachtet werden.



Wichtiger Hinweis zur Entsorgung von Batterien

Batterien mit diesem Kennzeichen enthalten keine Schadstoffe wie Cadmium, Blei und Quecksilber. Verbrauchte Batterien dürfen nach der Batterieverordnung dennoch nicht mehr in den Hausmüll entsorgt werden. Zum Schutz der natürlichen Ressourcen und zur Förderung der Wiederverwertung von Materialien trennen Sie die Batterien von anderem Müll und führen Sie sie Ihrem örtlichen Recyclingsystem zu. Eine zusätzliche Kennzeichnung mit den chemischen Symbolen für Hg, Cd oder Pb bedeutet, dass die Batterie Quecksilber, Cadmium oder Blei in Mengen enthält, die die Grenzwerte der EU-Direktive 2006/66 übersteigen. Wenn Batterien nicht ordnungsgemäß entsorgt werden, können diese Substanzen die Gesundheit von Menschen oder die Umwelt gefährden.

10. Tipps zur Fehlerbehebung

| Nr. | Fragen | Antworten |
|-----|--|---|
| 1 | Welche Auflösung besitzt das Display? | Die Auflösung beträgt 320 x 240 Pixel. |
| 2 | Wann erscheint das Bild auf dem Display nach Drücken der Powertaste? | Das Bild auf dem Display erscheint nach ca. 4 Sekunden sobald Sie die Powertaste gedrückt haben. |
| 3 | Zeichnet der Türspion dauerhaft auf? | Dieses Produkt zeichnet nicht dauerhaft auf. Nach Aktivierung der Powertaste werden drei Bilder aufgenommen. |
| 4 | Ist der Einsatz bei Türen über 53mm möglich? | Ja, allerdings muss ein passender Türspionzylinder verwendet werden. Dieser ist nicht im Lieferumfang enthalten. |
| 5 | Wie lange ist die Batterielebensdauer? | Die Batterien halten ca. 1.300 Aktivierungen. |
| 6 | Wann zeichnet der Türspion auf? | Sobald die Powertaste betätigt wird, zeichnet er die ersten 3 Sekunden insgesamt 3 Bilder auf. |
| 7 | Bei welcher Helligkeit entsteht ein optimales Bild? | Ab 10 Lux haben Sie ideale Lichtverhältnisse für ein optimales Bild. |
| 8 | Was könnten die Ursachen dafür sein, dass das Gerät nicht aufzeichnet? | Sollte Ihr Gerät nicht aufzeichnen, prüfen Sie bitte folgende Punkte: 1. Haben Sie eine microSD-Karte eingelegt? 2. Ist die microSD-Karte gesperrt? (Lock/Unlock). 3. Haben Sie die micro SD-Karte formatiert? Diese muss vor dem ersten Gebrauch formatiert werden. |

11. Technische Daten

| Typennummer | TVAC80000A |
|--------------------------|-----------------------------------|
| Batterietyp | 2 x AA Batterien |
| Auflösungsmodi | 1280 x 720 Pixel |
| Abmessungen | 105 x 105 x 25 mm |
| Bildaufnehmer | 1/4" Progressive Scan CMOS-Sensor |
| Batterie-Laufzeit | ca. 1300 Aktivierungen |
| Nettogewicht | 0,12 kg |
| Monitor | 2,4" TFT LCD |
| Speichermedium | microSD-Karte, max. 32 GB |
| Zertifizierungen | CE |
| Horizontaler Blickwinkel | 60° |

TVAC80000A



Notice d'utilisation

Version 04/2013

*Traduction française du manuel utilisateur (original en allemand).
À conserver pour utilisation ultérieure.*



Introduction

Chère cliente, cher client,

Nous vous remercions d'avoir porté votre choix sur ce produit.

Cet appareil est conforme aux directives européennes en vigueur. La déclaration de conformité est disponible auprès de :

ABUS Security-Center GmbH & Co. KG
Linker Kreuthweg 5
86444 Affing
ALLEMAGNE

Vous avez le devoir, en tant qu'utilisateur, de respecter les consignes de la notice d'utilisation afin de ne pas altérer la conformité du produit et que son utilisation reste sans danger.

Avant la mise en service du produit, veuillez lire le manuel utilisateur dans son intégralité. Nous vous demandons de bien vouloir respecter toutes les consignes d'utilisation et de sécurité.

Tous les noms de sociétés et de produits mentionnés dans les notices sont des marques déposées. Tous droits réservés.

Pour plus de renseignements, adressez-vous à votre installateur ou revendeur spécialisé.



L'enregistrement de données est soumis à la réglementation sur la protection des données en vigueur dans le pays correspondant.





Clause de non-responsabilité

Ce manuel utilisateur a été élaboré avec le plus grand soin. Si vous veniez cependant à remarquer des omissions ou autres imprécisions, nous vous prions de bien vouloir nous les signaler en les faisant parvenir à l'adresse indiquée au dos de ce manuel.



La société ABUS Security-Center GmbH décline toute responsabilité en cas d'erreurs techniques ou typographiques et se réserve le droit d'apporter à tout moment des modifications sur les produits et aux notices d'utilisation.

ABUS Security-Center n'est pas responsable des dommages directs et indirects résultant de l'utilisation du produit, des dommages qui pourraient être liés à l'équipement, à la puissance et à l'utilisation de ce produit. Le contenu de ce document ne fait l'objet d'aucune garantie.

Signification des symboles

| | |
|---|---|
|  | Le symbole représentant un point d'exclamation dans un triangle vise à prévenir l'utilisateur de l'existence d'informations importantes dans la notice dont il faut absolument tenir compte. |
|  | Ce symbole indique la présence de conseils et astuces d'utilisation. |

Consignes de sécurité importantes

| | |
|---|---|
|  | En cas de dommages résultant du non-respect de ce manuel utilisateur, la garantie devient caduque. Nous déclinons toute responsabilité en cas de dommages consécutifs ! |
|  | Nous déclinons toute responsabilité en cas de dommages matériels et/ou corporels résultant d'une manipulation impropre ou du non-respect des consignes de sécurité. Dans ce type de cas, la garantie devient caduque ! |

Cet appareil a été fabriqué dans le respect de standards de sécurité internationaux. Lisez attentivement les consignes de sécurité suivantes.

Consignes de sécurité

1. Liquides
Protégez l'appareil afin qu'aucun liquide ne puisse pénétrer à l'intérieur.
2. Nettoyage
Nettoyez l'appareil uniquement avec un chiffon humide et sans nettoyant caustique. Veuillez pour cela débrancher l'alimentation électrique de l'appareil.
3. Lieu d'installation
 - Cet appareil est destiné exclusivement à un usage en intérieur.
 - En cas de chute, même de faible hauteur, le produit risque d'être endommagé.
 - Veuillez respecter les instructions d'installation fournies dans la notice d'utilisation, voir chapitre correspondant.
4. Sauvegarde des données
 - Il se peut que, dans certains pays, la mise en service de systèmes de surveillance soit interdite par la loi ou réglementée.
 - Préalablement à la mise en service du système, l'utilisateur est tenu de s'assurer que la surveillance a lieu dans le respect des dispositions légales applicables.
 - La publication d'images sur lesquelles figurent des personnes est interdite sans l'accord des personnes concernées.
 - Respectez les dispositions particulières concernant la vidéosurveillance des zones commerciales et publiques.
 - La vidéosurveillance ne remplace pas votre obligation de diligence, de prévoyance et de surveillance.

Avertissements

Avant la première mise en service, toutes les consignes de sécurité et d'utilisation doivent être lues et respectées !

Évitez d'utiliser le produit dans les conditions ambiantes suivantes :

- Emplacement humide ou humidité élevée de l'air
- Températures en dehors de la plage autorisée
- Exposition directe aux rayons du soleil
- En présence de poussières et de gaz, de vapeurs ou de solvants inflammables
- Fortes vibrations
- Champs magnétiques importants, comme à proximité des machines ou haut-parleurs

Déballage

Veuillez manipuler l'appareil avec la plus grande précaution lorsque vous le retirez de l'emballage.

| | |
|---|--|
|  | Si l'emballage d'origine est endommagé, examinez tout d'abord l'appareil. Si ce dernier présente des dommages, veuillez le renvoyer avec son emballage et informer le service de livraison. |
|---|--|

Sommaire

| | |
|---|-----------|
| 1. Pour une utilisation conforme | 16 |
| 2. Contenu de la livraison | 16 |
| 3. Caractéristiques et fonctions..... | 16 |
| 4. Remarques et FAQs | 16 |
| 5. Description de l'appareil..... | 17 |
| 6. Installation..... | 17 |
| 6.1 Insérer la carte micro SD | 17 |
| 6.2 Insérez les batteries | 17 |
| 6.3 Montage | 18 |
| 7. Utilisation | 19 |
| 7.1 Affichage en direct | 19 |
| 7.2 Paramétrer la date et l'heure..... | 19 |
| 7.3 Zoomer..... | 20 |
| 7.4 Prises de vue sur carte micro SD | 20 |
| 7.5 Visionner les prises de vue enregistrées sur carte micro SD | 20 |
| 8. Maintenance et nettoyage | 21 |
| 8.1 Maintenance..... | 21 |
| 8.2 Nettoyage..... | 21 |
| 9. Élimination des déchets | 21 |
| 10. Conseils de dépannage | 22 |
| 11. Données techniques | 22 |

1. Pour une utilisation conforme

Le judas de porte numérique est la version moderne du judas de porte classique. Il suffit simplement de le placer sur le judas de porte existant (12–14 mm). Un judas de 14 mm est également compris dans la livraison, il est adapté à des épaisseurs de portes allant de 35 à 53 mm.

Il vous suffit d'appuyer sur un bouton pour voir qui se trouve devant votre porte ou ce qui se passe devant chez vous avec un angle de vue d'environ 180 degrés. Le judas de porte dispose également d'une fonction d'enregistrement : en appuyant sur la touche Power, il est possible d'enregistrer 3 images sur une carte micro SD. La caméra s'éteint automatiquement après 20 secondes pour économiser de l'énergie. En appuyant sur la touche Power, la caméra est à nouveau activée.

Ce judas numérique est également parfaitement adapté pour les porteurs de lunettes, les enfants et les personnes de petite taille ; les images de l'écran sont visibles même si l'on est pas en face de l'écran.

Vous trouverez une description détaillée des fonctionnalités de l'appareil dans le chapitre « 3. Caractéristiques et fonctions ».

2. Contenu de la livraison



Judas de porte numérique

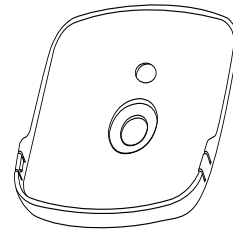

Support



Clé de serrage
(cale)

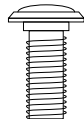

Lentille judas
de porte



Cylindre judas
de porte

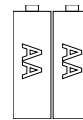

Batteries 2 AA

3. Caractéristiques et fonctions

- Écran couleur convivial 2,4" TFT LCD et judas de porte
- Version moderne du judas de porte classique
- Convient à toutes les portes ayant une épaisseur de 35–53 mm et un diamètre de perçage de 12–14 mm pour l'œil de porte
- Fonctionne avec des batteries (2 piles AA comprises dans la livraison), il n'y a pas de fil à poser, l'installation est facile à réaliser
- Trois prises de vue HD sont enregistrées sur carte micro SD (non comprise dans la livraison) au moment de l'activation
- Fonction zoom
- Caméra CMOS 2 mégapixels

4. Remarques et FAQs

Vous trouverez des remarques importantes et une FAQ concernant ce produit et d'autres produits sur notre site Internet www.abus.com/plug-and-play. Vous trouverez des informations concernant le dépannage au point 10 de la présente notice.

5. Description de l'appareil

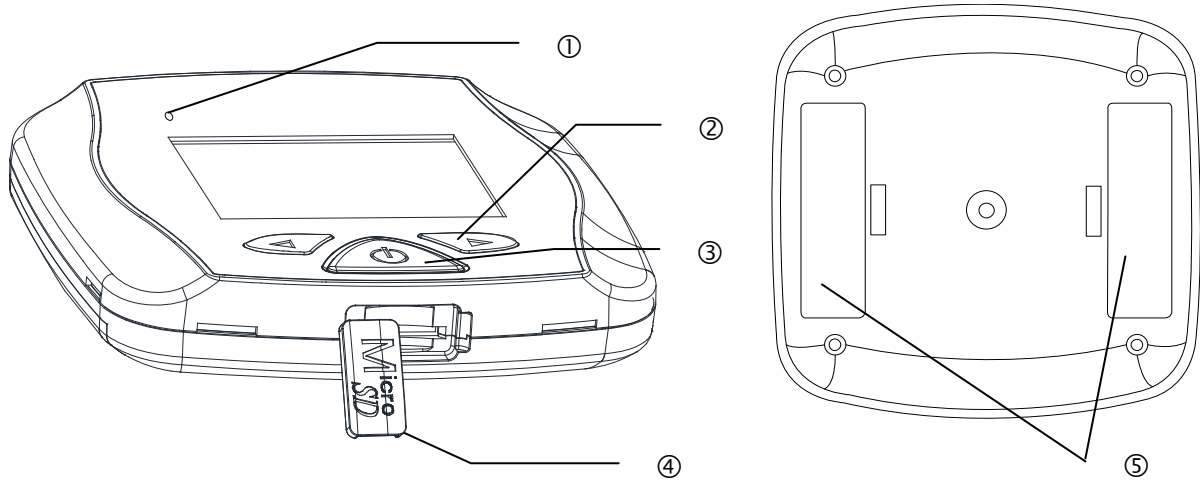

| | | |
|---|--------------------------|--|
| ① | DEL de mise sous tension | Affichage de l'état de l'appareil Voyant allumé vappareil allumé Voyant éteint appareil éteint |
| ② | ◀▶ | Aller d'une prise de vue à l'autre Fonction zoom |
| ③ | Bouton Power | Allumer l'écran |
| ④ | Lecteur carte micro SD | Lecteur pour l'utilisation d'une carte micro SD jusqu'à 32 Go max. |
| ⑤ | Logements des piles | 2 piles AA |

6. Installation

6.1 Insérer la carte micro SD

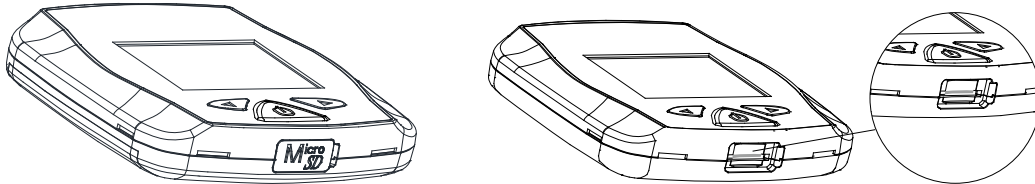

1. Retirez la protection en caoutchouc.
2. Insérez une carte micro SD.

6.2 Insérez les batteries

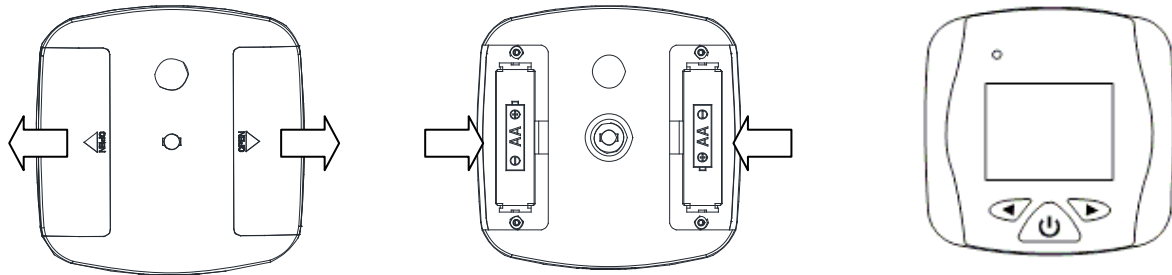

1. Retirez d'abord les couvercles des logements des batteries.
2. Insérez les 2 batteries AA. Assurez-vous que la polarité des batteries est bien respectée.

6.3 Montage

①

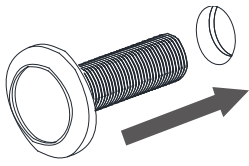

Retirez le judas existant de son logement ou percez si nécessaire un nouveau trou. Un diamètre de 14 mm est nécessaire pour le judas fourni.

Remarque importante : Conformément à la norme DIN 68706, la hauteur standard pour un judas de porte d'habitation est de 1 400 mm (par rapport à l'arête inférieure du panneau de porte).

Insérez ensuite la lentille du judas de porte de l'extérieur vers l'intérieur.

②

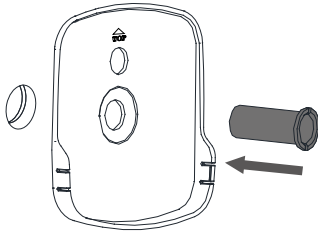

Pour les diamètres de 14 mm :
Insérez le cylindre du judas dans son support puis dans le trou par le côté intérieur de la porte. Serrez manuellement le judas.

③

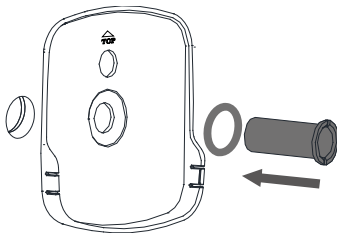

Pour les diamètres de 12 mm :
Si vous souhaitez utiliser un judas plus petit, vous pouvez utiliser la clé de serrage fournie comme cale pour le stabiliser. Insérez le cylindre du judas dans la cale et le support, puis dans le trou par le côté intérieur de la porte. Serrez manuellement le judas.

④

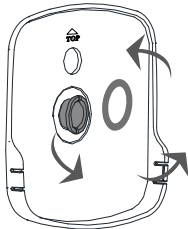

Serrez ensuite à fond le judas à l'aide de la clé de serrage (cale) fournie.

Si vous avez déjà utilisé la clé de serrage comme cale pour un judas plus petit, utilisez un outil adapté pour le serrer.

⑤

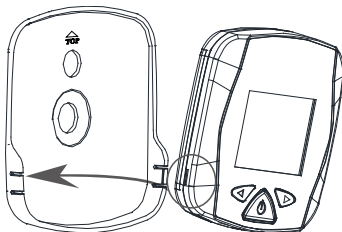

Placez ensuite le judas numérique sur son support.

⑥



Vous pouvez à présent utiliser le judas de porte.

7. Utilisation

7.1 Affichage en direct

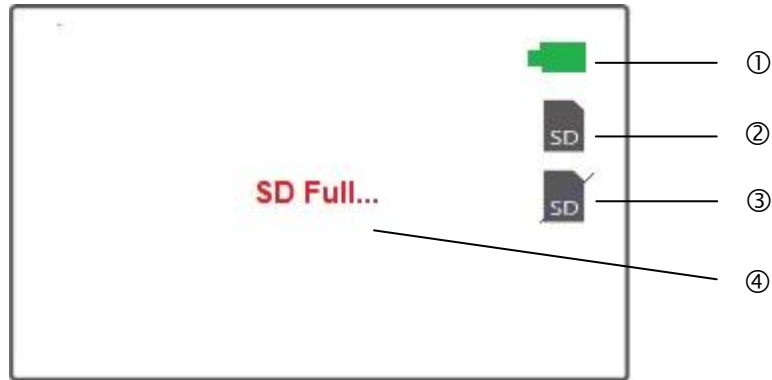

| | | |
|---|-------------------|----------------------------------|
| ① | | Affichage des batteries |
| ② | | Carte micro SD détectée |
| ③ | | Aucune carte micro SD disponible |
| ④ | SD Full... | Carte micro SD saturée |

7.2 Paramétrer la date et l'heure

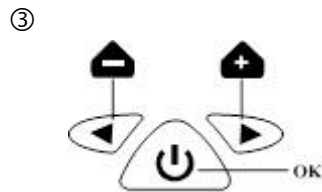
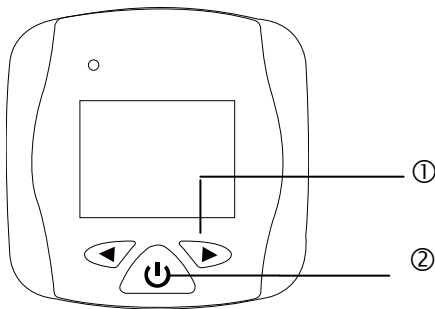

1. Pour procéder au paramétrage de la date et de l'heure, restez appuyé pendant 3 secondes sur le bouton « > », l'appareil doit pour cela être hors fonction.
2. Puis appuyez sur le bouton Power jusqu'à ce que vous parveniez au menu « Date & Time ».
3. Paramétrez la date et l'heure en utilisant les touches fléchées. Confirmez votre saisie en appuyant sur le bouton Power.

| | |
|--|--|
| | <p>Remarque importante : L'écran s'éteint automatique après 20 secondes, si plus aucune modification n'est effectuée.</p> |
|--|--|

Vos prises de vue sont à présent mémorisées sur la carte micro SD avec la date et l'heure exactes.

7.3 Zoomer

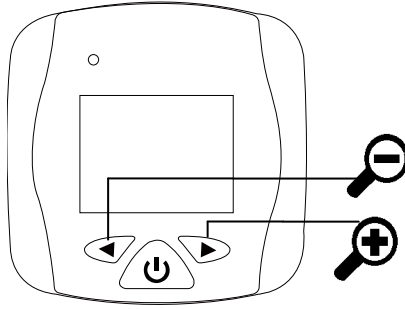

1. Appuyez sur le bouton « > », si vous souhaitez faire un zoom avant sur l'image.

7.4 Prises de vue sur carte micro SD

Le judas numérique enregistre automatiquement trois prises de vue dès que le bouton Power est actionné.

| | |
|--|---|
| | <p>Remarque importante : Pour pouvoir utiliser cette fonction, une carte micro SD doit être insérée dans l'appareil.</p> |
|--|---|

| | |
|--|--|
| | <p>Remarque importante : La carte micro SD ne peut pas être formatée à l'aide de l'appareil. La suppression des données doit être effectuée à l'aide de votre PC.</p> |
|--|--|

7.5 Visionner les prises de vue enregistrées sur carte micro SD

Vous avez la possibilité de visionner les images enregistrées sur PC en retirant la carte micro SD ou directement via le judas de porte. Veuillez procéder comme suit :

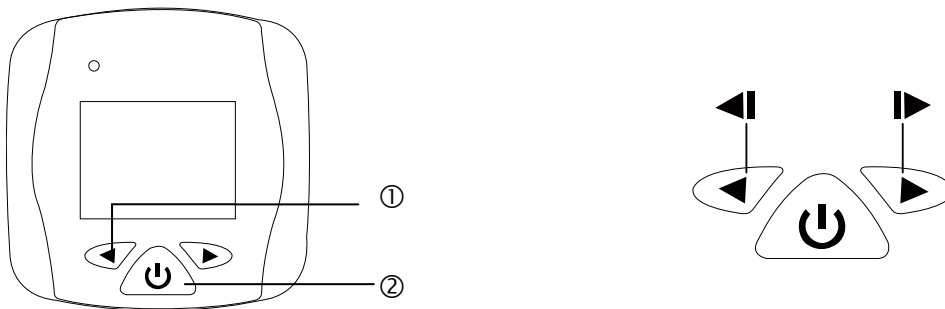

1. Appuyez sur le bouton « < » pendant trois secondes, l'appareil doit pour cela être hors fonction.
2. Puis appuyez sur le bouton Power jusqu'à ce que vous parveniez au menu permettant de visualiser les images.
3. Vous pouvez sélectionner les images en utilisant les touches fléchées.

| | |
|--|--|
| | <p>Remarque importante : L'écran s'éteint automatique après 20 secondes, si plus aucune modification n'est effectuée.</p> |
|--|--|

8. Maintenance et nettoyage

8.1 Maintenance

Contrôlez régulièrement la sécurité technique du produit, contrôlez par ex. si le boîtier n'a pas été endommagé.

Lorsque l'on suppose que le fonctionnement n'est pas sans risque, il faut mettre le produit hors service et s'assurer qu'il ne puisse être mis en service par inadvertance.

Le fonctionnement n'est pas sans risque si

- l'appareil présente des endommagements visibles,
- l'appareil ne fonctionne plus

| | |
|---|--|
|  | <p>Remarque importante : Le produit ne nécessite aucun entretien de votre part. Aucune pièce interne du produit ne nécessite un entretien ou un contrôle de votre part, ne l'ouvrez jamais.</p> |
|---|--|

8.2 Nettoyage

Nettoyez le produit avec un tissu propre et sec. En cas de salissures plus importantes, il est possible d'humidifier le tissu avec de l'eau tiède.

| | |
|---|--|
|  | <p>Veillez à ce qu'aucun liquide ne pénètre à l'intérieur de l'appareil. N'utilisez pas de produits nettoyants chimiques, ils risqueraient d'endommager la surface du boîtier (décolorations).</p> |
|---|--|

9. Élimination des déchets

| | |
|---|--|
|  | <p>Consignes de recyclage de l'appareil La directive européenne relative aux déchets d'équipements électriques et électroniques 2002/96/CE régit la reprise, le traitement et l'exploitation des appareils électroniques egrad. Ce symbole signifie que, dans un souci de protection de l'environnement, l'appareil en fin de vie doit être séparé des ordures ménagères et egrade conformément aux dispositions légales en vigueur. Les egrade de collecte officielles de votre pays peuvent assumer le recyclage de votre appareil egra. Respectez les prescriptions locales lors du recyclage des matériaux. Vous obtiendrez de plus amples egrade concernant la collecte (aussi pour les pays ne faisant pas partie de l'Union Européenne) auprès des administrations locales. La collecte et le recyclage séparés permettent de egrade les ressources naturelles et d'assurer un recyclage du produit dans le respect des réglementations de protection de la santé et de l'environnement.</p> |
|---|--|

| | |
|---|--|
|  | <p>Remarque importante sur le recyclage de batteries Les piles egrade de ce signe ne contiennent aucune substance toxique comme le cadmium, le plomb ou le mercure. Conformément à la réglementation concernant les piles, egrade formellement interdit de jeter celles-ci parmi les ordures ménagères. Dans un souci de préservation des ressources naturelles et de recyclage des matériaux, séparez les piles des autres déchets et envoyez-les aux organismes de recyclage compétents. Un marquage supplémentaire avec l'apposition du symbole « Hg », « Cd » ou « Pb » signifie que la pile contient une quantité de mercure, de cadmium ou de plomb supérieure aux limites egrade par la directive européenne 2006/66. Ces substances peuvent constituer une atteinte à la santé des personnes et egrade l'environnement en cas d'élimination non conforme des piles.</p> |
|---|--|

10. Conseils de dépannage

| N° | Questions | Réponses |
|----|--|---|
| 1 | Quelle résolution possède l'écran ? | La résolution est de 320 x 240 pixels. |
| 2 | Quand apparaît l'image sur l'écran après pression de la touche Power ? | L'image apparaît à l'écran au bout d'env. 4 secondes après pression de la touche Power. |
| 3 | Le judas enregistre-t-il de manière permanente ? | Ce produit n'enregistre pas de manière permanente. Après activation de la touche Power, trois images sont prises. |
| 4 | L'utilisation avec des portes de plus de 53 mm est-elle possible ? | Oui, mais il faut utiliser un cylindre de judas correspondant. Celui-ci n'est compris pas dans la livraison. |
| 5 | Combien de temps dure la pile ? | La durée de vie des piles est d'environ 1 300 activations. |
| 6 | Quand le judas enregistre-t-il ? | Dès que la touche Power est actionnée, il enregistre 3 images pendant les 3 premières secondes. |
| 7 | Avec quelle luminosité l'image est-elle optimale ? | À partir de 10 Lux, vous avez des conditions lumineuses idéales pour une image optimale. |
| 8 | L'appareil n'enregistre pas. Quelles peuvent en être les causes ? | Si votre appareil n'enregistre pas, veuillez vérifier les points suivants : 1. Avez-vous inséré une carte micro-SD ? 2. La carte micro-SD est-elle verrouillée ? (lock/unlock ?) 3. Avez-vous formaté la carte micro-SD ? Celle-ci doit être formatée avant la première utilisation. |

11. Données techniques

| Numéro de type | TVAC80000A |
|--|------------------------------------|
| Type de pile | 2 piles AA |
| Modes de résolution | 1280 x 720 pixels |
| Dimensions | 105 x 105 x 25 mm |
| Caméra | Capteur Progressive Scan CMOS 1/4" |
| Durée de fonctionnement de la batterie | env. 1300 activations |
| Poids net | 0,12 kg |
| Écran | 2,4" TFT LCD |
| Support d'enregistrement | Carte micro SD, 32 Go max. |
| Certifications | CE |
| Angle horizontal de prise de vue | 60° |

TVAC80000A

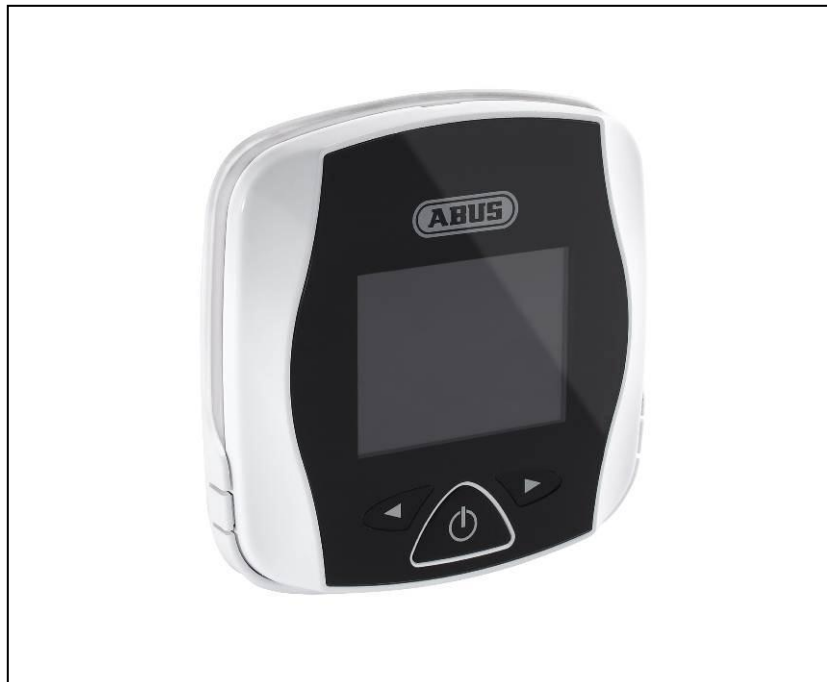

Gebruiksaanwijzing

Versie 04/2013

*Originele gebruikershandleiding in het Duits.
Bewaren voor toekomstig gebruik!*

CE

Inleiding

Geachte klant,

Hartelijk bedankt voor de aankoop van dit product.

Dit apparaat voldoet aan de eisen van de geldende EU-richtlijnen. De conformiteitsverklaring is verkrijgbaar bij:

ABUS Security-Center GmbH & Co. KG
Linker Kreuthweg 5
86444 Affing
GERMANY

Om deze toestand te behouden en een veilig gebruik te garanderen, dient u als gebruiker deze gebruikershandleiding in acht te nemen!

Lees de complete gebruikershandleiding door voordat u het product in gebruik neemt. Neem alle gebruiks- en veiligheidsinstructies in acht!

Alle genoemde firma- en productnamen zijn handelsmerken van de betreffende eigenaren.
Alle rechten voorbehouden.

Neem bij vragen contact op met uw installateur of speciaalzaak!



De gegevensopslag valt onder de voor het land specifieke richtlijnen m.b.t. de bescherming van persoonsgegevens.





Uitsluiting van aansprakelijkheid

Deze gebruikershandleiding is met grote zorgvuldigheid opgesteld. Mocht u toch weglatingen of onnauwkeurigheden ontdekken, informeer ons dan daarover via het adres op de achterkant van de gebruikershandleiding.



ABUS Security-Center GmbH stelt zich niet aansprakelijk voor technische en typografische fouten en behoudt zich het recht voor te allen tijde, zonder aankondiging vooraf, wijzigingen aan het product en in de gebruikershandleidingen aan te brengen.

ABUS Security-Center is niet aansprakelijk of verantwoordelijk voor directe en indirecte gevolgschade die in verband met de uitrusting, de prestatie en het gebruik van dit product ontstaan. Wij staan niet in voor de inhoud van dit document.

Verklaring van symbolen

| | |
|---|---|
|  | Een driehoek met uitroepteken wijst op belangrijke instructies in deze gebruikershandleiding die absoluut in acht genomen moeten worden. |
|  | Dit symbool geeft aan dat u bijzondere tips en instructies over de bediening krijgt. |

Belangrijke veiligheidsinstructies

| | |
|---|---|
|  | Bij schade die door het niet in acht nemen van deze gebruikershandleiding wordt veroorzaakt, vervalt het recht op garantie. Wij stellen ons niet aansprakelijk voor gevolgschade! |
|  | Wij stellen ons niet aansprakelijk voor materiële schade of letselschade, die door onjuist gebruik of het niet in acht nemen van de veiligheidsinstructies wordt veroorzaakt. In zulke gevallen vervalt ieder recht op garantie! |

Dit apparaat is conform internationale veiligheidsstandaards geproduceerd. Lees de volgende veiligheidsinstructies aandachtig door.

Veiligheidsinstructies

1. Vloeistoffen
Bescherm het apparaat tegen het binnendringen van alle soorten vloeistoffen.
2. Reiniging
Reinig het apparaat alleen met een vochtige doek zonder bijtende reinigingsmiddelen. Voor het reinigen dient u het apparaat van het stroomnet los te koppelen.
3. Opstelplaats
 - Dit apparaat is uitsluitend bestemd voor binnentoepassingen.
 - Het product kan al beschadigd raken door een val van slechts geringe hoogte.
 - Neem de montage-instructies in het betreffende hoofdstuk van deze gebruikershandleiding in acht.
4. Gegevensopslag
 - De ingebruikneming van bewakingsinstallaties kan in bepaalde landen door de wet verboden zijn, resp. gereguleerd zijn.
 - De exploitant moet voor de ingebruikneming controleren of de bewaking zich binnen de wettelijke voorwaarden bevindt.
 - Het openbaar maken van persoonlijk beeldmateriaal is zonder toestemming van de gefilmde persoon verboden.
 - Neem de bijzondere voorschriften voor videobewaking in commerciële en openbare bereiken in acht.
 - Een videobewaking vervangt niet uw zorgvuldigheids-, preventie- en toezichtplicht.

Waarschuwingen

Voor de eerste ingebruikneming dienen alle veiligheids- en gebruiksinstructies in acht te worden genomen!

Vermijd de volgende ongunstige omgevingsomstandigheden bij gebruik:

- natheid of te hoge luchtvochtigheid
- Temperaturen buiten het toegestane bereik
- direct zonlicht
- stof of brandbare gassen, dampen of oplosmiddelen
- sterke trillingen
- sterke magneetvelden, zoals in de buurt van machines of luidsprekers

Uitpakken

Tijdens het uitpakken dient u het toestel met uiterste zorgvuldigheid te behandelen.

| | |
|---|---|
|  | Bij een eventuele beschadiging van de originele verpakking controleert u eerst het apparaat. Indien het toestel beschadigingen vertoont, stuurt u het met de verpakking terug en brengt u de leveringsdienst op de hoogte. |
|---|---|

Inhoudsopgave

| | |
|---|-----------|
| 1. Beoogd gebruik | 27 |
| 2. Leveringsomvang..... | 27 |
| 3. Kenmerken en functies | 27 |
| 4. Aanwijzingen en FAQ's..... | 27 |
| 5. Beschrijving van het apparaat | 28 |
| 6. Installatie | 28 |
| 6.1 Micro SD-kaart 4 GB plaatsen | 28 |
| 6.2 Batterijen plaatsen | 28 |
| 6.3 Montage | 29 |
| 7. Bediening | 30 |
| 7.1 Live-aanzicht | 30 |
| 7.2 Datum en tijd instellen..... | 30 |
| 7.3 Zoomen | 31 |
| 7.4 Opnamen op micro SD-kaart | 31 |
| 7.5 Opnamen van micro SD-kaart bekijken | 31 |
| 8. Onderhoud en reiniging..... | 32 |
| 8.1 Onderhoud | 32 |
| 8.2 Reiniging | 32 |
| 9. Afvoer | 32 |
| 10. Tips voor storingen te verhelpen | 33 |
| 11. Technische gegevens | 33 |

1. Beoogd gebruik

De digitale deurspion is een moderne uitbreiding van de klassieke deurspion. Hij wordt eenvoudig en ongecompliceerd op de voorhanden 12 - 14 mm deurspion geplaatst. Alternatief wordt ook een 14 mm deurspion meegeleverd, die voor alle deuren met een dikte van 35 - 53 mm geschikt is.

Een druk op de knop is genoeg om met een zichthoek van ca. 180 graden te zien wie er voor de deur staat en wat daar aan de hand is. Bovendien beschikt de deurspion over een opnamefunctie: als op de Power-knop wordt gedrukt, kunnen drie beelden op een micro-SD-kaart worden opgeslagen. Na 20 seconden schakelt de camera automatisch uit om energie te sparen. Door drukken op de Power-knop wordt de camera opnieuw geactiveerd.

Vooraf is de blik naar buiten ook ideaal voor mensen die een bril dragen, voor kinderen en voor kleinere personen, omdat het binnendisplay ook van onderen goed zichtbaar is.

Een uitvoerige functiebeschrijving vindt u in hoofdstuk „3. Kenmerken en functies”.

2. Leveringsomvang

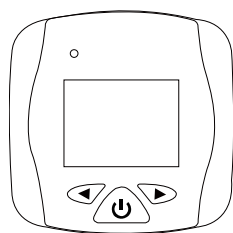

Digitale deurspion

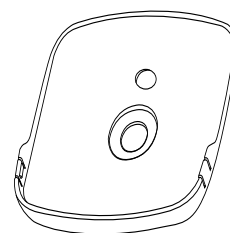

Houder



Aandraaisleutel
(vulplaat)

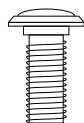

Deurspionlens



Deurspion-cilinder

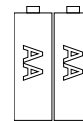

2 AA batterijen

3. Kenmerken en functies

- Comfortabele 2,4" TFT LCD kleurenmonitor en deurspion
- Moderne upgrade van de klassieke deurspion
- Geschikt voor alle deuren met een dikte van 35 - 53 mm en 12 - 14 mm deurspion-gaten
- Draadloze en eenvoudige installatie dankzij batterijvoeding (2 x AA batterijen worden meegeleverd)
- Bij activering vindt foto-opname van drie beelden plaats op een micro SD-kaart (niet meegeleverd) in HD-kwaliteit
- Zoomfunctie
- 2 megapixel CMOS beeldopnemers

4. Aanwijzingen en FAQ's

Belangrijke aanwijzingen en FAQ's over dit product en andere producten vindt u op website www.abus.com/plug-and-play. Informatie voor het verhelpen van fouten vindt u onder punt 10 van deze handleiding.

5. Beschrijving van het apparaat

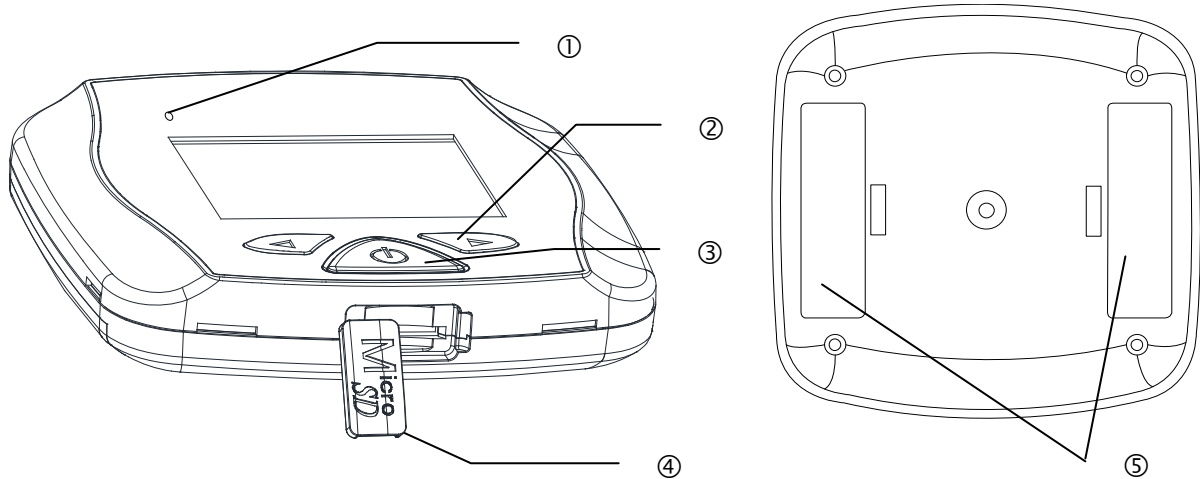

| | | |
|---|---------------------|--|
| ① | Power LED | Weergave van de status van de apparaten Licht apparaat ingeschakeld Geen licht apparaat uitgeschakeld |
| ② | ◀▶ | Wisselen tussen de opnamen Zoom-functie |
| ③ | Power-knop | Monitor inschakelen |
| ④ | Micro SD-kaartsleuf | Sleuf voor het gebruik van een micro SD-kaart tot max. 32 GB |
| ⑤ | Batterijvakken | 2 x AA batterijen |

6. Installatie

6.1 Micro SD-kaart 4 GB plaatsen

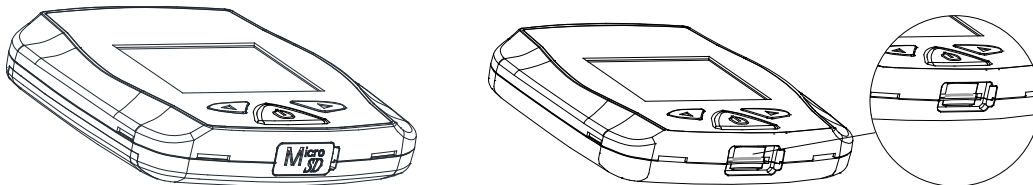

1. Open de rubber afdekking.
2. Plaats een micro SD-kaart.

6.2 Batterijen plaatsen

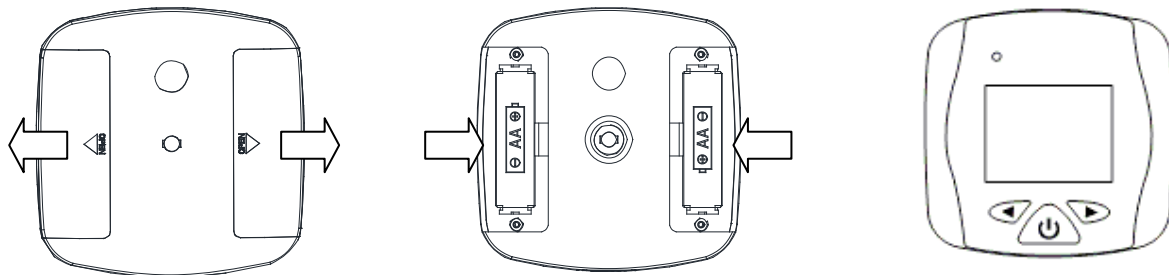

1. Verwijder eerst voorzichtig de batterijafdekkingen.
2. Plaats de 2 AA batterijen. Let hierbij op de juiste polariteit.

6.3 Montage

①

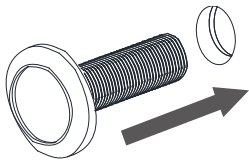

Verwijder de bestaande deurspion uit de deurspionboring of boor indien nodig een nieuw gat. Voor de meegeleverde deurspion is een 14 mm boring nodig.

Let op het volgende: conform DIN 68706 bedraagt de normhoogte voor een kijkgat (-deurspion) in woningsdeuren 1400 mm (gemeten vanaf de onderkant van de deur).

Plaats vervolgens de deurspion vanaf de buitenkant.

②

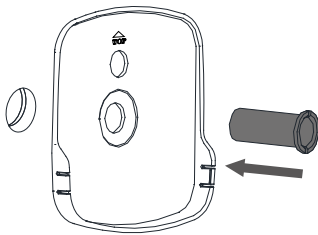

Voor 14 mm boringen: steek de deurspioncilinder door de houder en daarna door het gat aan de binnenkant van de deur. Draai de deurspion handvast aan.

③

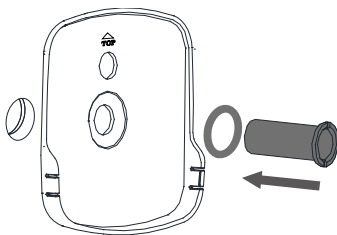

Voor 12 mm boringen: als u een kleinere deurspion wilt gebruiken, dan kunt u de voorhanden aandraaisleutel voor het stabiliseren als vulplaat gebruiken. Steek de deurspioncilinder door de vulplaat en houder en daarna door het gat aan de binnenkant van de deur. Draai de deurspion handvast aan.

④

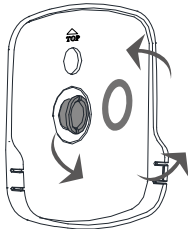

Draai daarna de deurspion met meegeleverde aandraaisleutel (vulplaat) vast aan.

Mocht u de aandraaisleutel reeds als vulplaat voor een kleinere deurspion hebben gebruikt, gelieve dan deze met een ander voorwerp aan te draaien.

⑤

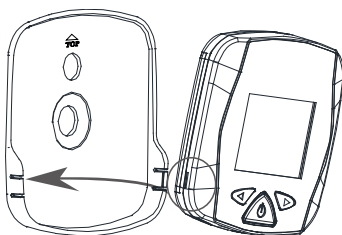

Plaats nu de digitale deurspion op de houder.

⑥



Nu kunt u de deurspion gebruiken.

7. Bediening

7.1 Live-aanzicht

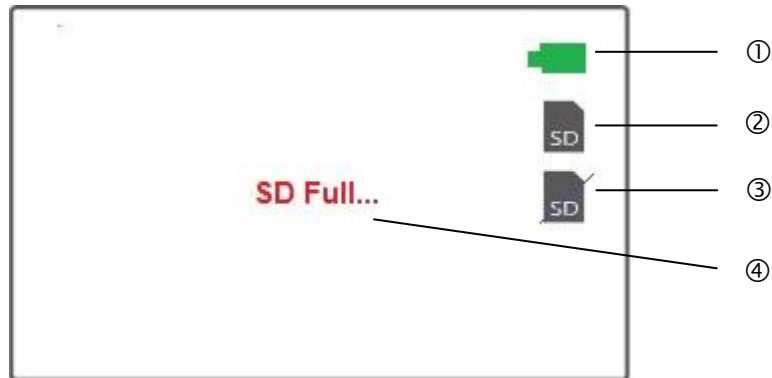

| | | |
|---|-------------------|--------------------------------|
| ① | | Batterijen-indicatie |
| ② | | Micro SD-kaart herkend |
| ③ | | Geen micro SD-kaart voorhanden |
| ④ | SD Full... | Micro SD-kaart vol |

7.2 Datum en tijd instellen

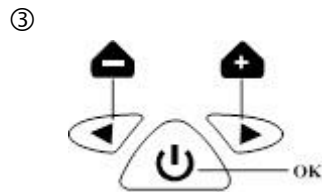
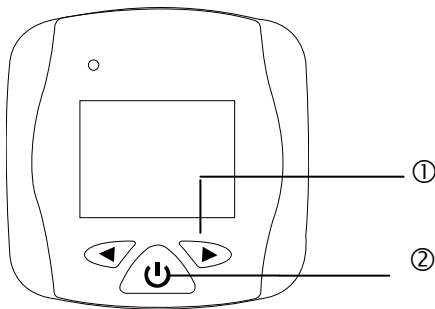

1. Om de datum en tijd te kunnen instellen, moet u de „>“-toets in uitgeschakelde toestand drie seconden lang ingedrukt houden.
2. Druk vervolgens aanvullend op de Power-knop tot u automatisch in het menupunt „Date & Time“ komt.
3. Stel de datum en tijd met behulp van de pijltoetsen in. Bevestig uw invoer met de Power-toets.

| | |
|--|---|
| | <p>Let op het volgende: Het beeldscherm schakelt automatisch na 20 seconden uit, als er geen wijzigingen meer worden uitgevoerd.</p> |
|--|---|

Uw beelden worden nu met de juiste datum en tijd op de micro SD-kaart opgeslagen.

7.3 Zoomen

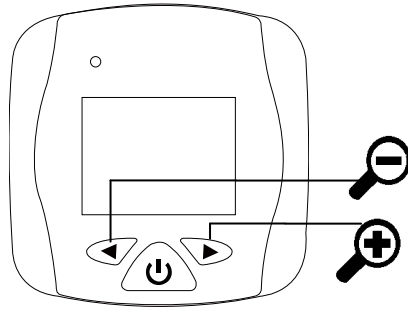

1. Druk op de “>”-toets, als u verder wilt inzoomen.

7.4 Opnamen op micro SD-kaart

Er worden altijd drie opnamen gemaakt na bedienen van de Power-toets.

| | |
|--|--|
| | Let op het volgende: Deze functie werkt alleen, als er een micro SD-kaart voorhanden is. |
|--|--|

| | |
|--|--|
| | Let op het volgende: De micro SD-kaart kan niet op het apparaat worden geformatteerd. Gelieve het wissen van bestanden op uw pc uit te voeren. |
|--|--|

7.5 Opnamen van micro SD-kaart bekijken

U heeft de mogelijkheid de opgenomen beelden op een pc te bekijken, door de micro SD-kaart te verwijderen of u kunt ze direct op de deurspion bekijken. Ga hiervoor als volgt te werk:

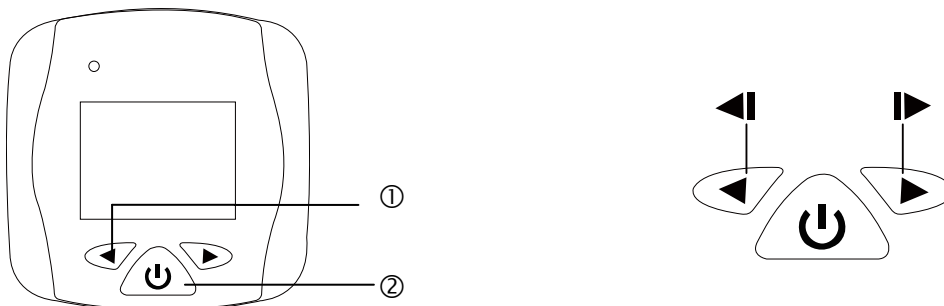

1. Houd de „<“-toets in uitgeschakelde toestand drie seconden lang ingedrukt.
2. Druk vervolgens aanvullend op de Power-knop tot u automatisch bij het beeldoverzicht komt.
3. U kunt nu met behulp van de pijltoets de beelden uitkiezen.

| | |
|--|---|
| | Let op het volgende: Het beeldscherm schakelt automatisch na 20 seconden uit, als er geen wijzigingen meer worden uitgevoerd. |
|--|---|

8. Onderhoud en reiniging

8.1 Onderhoud

Controleer regelmatig de technische veiligheid van het product, bijvoorbeeld beschadiging van de behuizing.

Als aangenomen moet worden dat een veilig gebruik niet meer mogelijk is, moet het product buiten werking gesteld worden en beveiligd worden tegen onbedoeld gebruik.

Er moet worden aangenomen dat een veilig gebruik niet meer mogelijk is, als

- het toestel zichtbare beschadigingen heeft,
- het apparaat niet meer functioneert

| | |
|---|---|
|  | <p>Let op het volgende: Het product is voor u onderhoudsvrij. Er bevinden zich voor u geen te controleren of te onderhouden componenten binnen in het product, open het nooit.</p> |
|---|---|

8.2 Reiniging

Reinig het product met een schone, droge doek. Bij sterkere vervuilingen kan de doek met een beetje lauwwater bevochtigd worden.

| | |
|--|--|
|  | <p>Let op dat er geen vocht in het apparaat binnendringt. Gebruik geen chemische reinigingsmiddelen, omdat hierdoor het oppervlak van de behuizing beschadigd kan raken (verkleuringen).</p> |
|--|--|

9. Afvoer

| | |
|---|---|
|  | <p>Belangrijke aanwijzing over het afvoeren van het apparaat De EU-richtlijn 2002/96/EG regelt de reglementaire terugname, behandeling en recyclage van gebruikte elektronische apparaten. Dit symbool betekent dat in het belang van de milieubescherming het apparaat op het einde van zijn levensduur conform de geldende wettelijke voorschriften en gescheiden van het huisvuil of het bedrijfsvuil afgevoerd moet worden. Het afvoeren van het oude apparaat kan via de desbetreffende inzamelpunten in uw land gebeuren. Volg de plaatselijke voorschriften op bij de afvoer van de materialen. Verdere details over de terugname (ook voor niet-EU-landen) krijgt u van uw plaatselijke overheid. Door het apart verzamelen en recyclen worden de natuurlijke hulpbronnen gespaard en wordt ervoor gezorgd dat bij de recycling van het product alle bepalingen ter bescherming van gezondheid en milieu in acht genomen worden.</p> |
|---|---|

| | |
|---|---|
|  | <p>Belangrijke opmerking over de afvoer van batterijen Batterijen met dit kenteken bevatten geen schadelijke stoffen zoals cadmium, lood en kwikzilver. Verbruikte batterijen mogen volgens de batterijverordening toch niet meer met het huisvuil afgevoerd worden. Ter bescherming van de natuurlijke hulpbronnen en voor een hergebruik van materialen dient u de batterijen van het ander vuil te scheiden en naar uw plaatselijk inzamelpunt te brengen. Een bijkomende aanduiding met de chemische symbolen voor Hg, Cd of Pb betekent dat de batterij kwikzilver, cadmium of lood in hoeveelheden bevat die de grenswaarden van de EU-richtlijn 2006/66 overschrijden. Als batterijen niet reglementair afgevoerd worden, kunnen deze substanties de gezondheid van mensen of het milieu in gevaar brengen.</p> |
|---|---|

10. Tips voor storingen te verhelpen

| Nr. | Vragen | Antwoord |
|-----|---|---|
| 1 | Welke resolutie heeft het display? | De resolutie bedraagt 320 x 240 pixels |
| 2 | Wanneer verschijnt het beeld op het display na drukken op de power-toets? | Het beeld op het display verschijnt na ca. 4 seconden zodra u de power-toets heeft ingedrukt. |
| 3 | Neemt de deurspion continu op? | Dit product neemt niet continu op. Na inschakelen van de power-toets worden drie beelden opgenomen. |
| 4 | Is de toepassing bij deuren van meer dan 53 mm mogelijk? | Ja, maar er moet een passende deurspioncilinder worden gebruikt. Deze is niet meegeleverd. |
| 5 | Hoe lang is de levensduur van de batterij? | De batterijen gaan ca. 1300 inschakelingen mee. |
| 6 | Wanneer neemt de deurspion op? | Zodra de power-toets wordt ingedrukt, neemt hij de eerste 3 seconden in totaal 3 beelden op. |
| 7 | Bij welke helderheid ontstaat een optimaal beeld? | Vanaf 10 Lux heeft zijn er ideale lichtomstandigheden voor een optimaal beeld. |
| 8 | Wat kunnen de oorzaken zijn, dat het apparaat niet opneemt? | Als uw apparaat niet opneemt, controleer dan de volgende punten: <ol style="list-style-type: none"> 1. Heeft u een micro SD-kaart geplaatst? 2. Is de micro SD-kaart geblokkeerd? (Lock/Unlock?) 3. Heeft u de micro SD-kaart geformatteerd? Deze moet voor het eerste gebruik worden geformatteerd. |

11. Technische gegevens

| Typenummer | TVAC80000A |
|-----------------------|-----------------------------------|
| Batterijtype | 2 x AA batterijen |
| Resolutiemodi | 1280 x 720 pixels |
| Afmetingen | 105 x 105 x 25 mm |
| Beeldopnemer | 1/4" Progressive Scan CMOS-sensor |
| Batterijlooptijd | ca. 1300 activeringen |
| Nettogewicht | 0,12 kg |
| Monitor | 2,4" TFT LCD |
| Opslagmedium | Micro-SD-kaart, max. 32 GB |
| Certificeringen | CE |
| Horizontale beeldhoek | 60° |

TVAC80000A



Istruzioni per l'uso

Versione 04/2013

*Istruzioni per l'uso originali in lingua tedesca.
Conservarle per consultazioni future.*



Introduzione

Gentile cliente,

La ringraziamo per aver acquistato questo prodotto.

Questo prodotto risponde ai requisiti previsti dalle vigenti direttive europee. La Dichiarazione di conformità può essere richiesta a:

ABUS Security-Center GmbH & Co. KG
Linker Kreuthweg 5
86444 Affing
GERMANY

Al fine di preservare tale stato e garantire un funzionamento sicuro, Lei, in qualità di utente, è tenuto ad osservare queste istruzioni per l'uso.

Prima di mettere in funzione il prodotto legga tutte le istruzioni per l'uso facendo attenzione alle note sull'uso e sulla sicurezza.

Tutti i nomi di aziende e prodotti riportati sono marchi depositati dei rispettivi proprietari.
Tutti i diritti riservati.

In caso di dubbi si rivolga al Suo installatore o rivenditore partner specializzato.



La memorizzazione dei dati è soggetta alle direttive relative alla tutela dei dati nei singoli Paesi.





Esclusione di responsabilità



Le presenti istruzioni per l'uso sono state redatte con la massima cura. Se dovesse tuttavia riscontrare omissioni o imprecisioni, La preghiamo di comunicarcele all'indirizzo riportato sul retro del manuale. ABUS Security-Center GmbH & Co. KG non si assume alcuna responsabilità per errori tecnici o tipografici e si riserva il diritto di apportare in qualsiasi momento modifiche al prodotto e alle istruzioni per l'uso senza previa comunicazione.

ABUS Security-Center non è perseguibile né responsabile per danni diretti e indiretti subiti in relazione all'equipaggiamento, al rendimento e all'impiego del presente prodotto. Non si fornisce alcuna garanzia per il contenuto del presente documento.

Descrizione dei simboli

| | |
|---|---|
|  | Il punto esclamativo all'interno di un triangolo rimanda a note importanti contenute nelle presenti istruzioni per l'uso che è necessario osservare. |
|  | Questo simbolo indica consigli particolari e note sull'uso dell'apparecchio. |

Importanti note sulla sicurezza

| | |
|---|--|
|  | In caso di danni derivanti dal mancato rispetto delle presenti istruzioni per l'uso, il diritto alla garanzia decade. È esclusa la responsabilità per danni indiretti! |
|  | È esclusa la responsabilità per danni a cose o a persone dovuti ad un uso improprio o alla mancata osservanza delle note sulla sicurezza. In tali casi il diritto alla garanzia decade. |

Il presente apparecchio è stato fabbricato nel rispetto degli standard di sicurezza internazionali. La preghiamo di leggere con attenzione le seguenti note sulla sicurezza.

Note sulla sicurezza

1. **Liquidi**
Proteggere l'apparecchio dalla penetrazione di liquidi di qualsiasi genere.
2. **Pulizia**
Pulire l'apparecchio solo con un panno umido, senza detergenti aggressivi.
Scollegare l'apparecchio dall'alimentazione di corrente.
3. **Luogo di installazione**
 - Il presente apparecchio è previsto esclusivamente per l'impiego in ambienti interni.
 - Il prodotto può danneggiarsi anche cadendo da altezze ridotte.
 - Osservare le note sul montaggio riportate nel relativo capitolo delle presenti istruzioni per l'uso.
4. **Memorizzazione dei dati**
 - La messa in funzione di impianti per la sorveglianza in determinati Paesi può essere vietata oppure regolamentata per legge.
 - Prima della messa in funzione dell'impianto l'utente deve accertarsi che la sorveglianza si svolga nell'ambito delle rispettive normative di legge.
 - È vietata la pubblicazione di materiale con immagini riferite a persone senza l'assenso delle persone filmate.
 - Osservare le particolari prescrizioni circa la videosorveglianza in ambienti aziendali e pubblici.
 - La videosorveglianza non sostituisce i vostri obblighi in termini di cura, prevenzione e controllo.

Avvertenze

Prima della prima messa in funzione vanno osservate tutte le note sulla sicurezza e sull'utilizzo!

Durante l'utilizzo evitare le seguenti condizioni ambientali sfavorevoli:

- presenza di acqua o umidità troppo elevata
- Temperature al di fuori del campo consentito
- esposizione diretta ai raggi del sole
- polvere o gas infiammabili, vapori o solventi
- forti vibrazioni
- potenti campi magnetici, come in prossimità di macchine o altoparlanti

Disimballaggio

Maneggiare l'apparecchio con la massima attenzione mentre lo si disimballa.

| | |
|---|--|
|  | Se l'imballaggio originale dovesse presentare dei danni, controllare prima l'apparecchio. Se l'apparecchio risulta danneggiato, rispettarlo con l'imballaggio e informare il servizio consegne. |
|---|--|

Indice

| | |
|---|-----------|
| 1. Utilizzo conforme | 38 |
| 2. Dotazione | 38 |
| 3. Caratteristiche e funzioni | 38 |
| 4. Avvertenze e FAQs | 38 |
| 5. Descrizione del prodotto | 39 |
| 6. Installazione | 39 |
| 6.1 Inserimento della scheda micro SD | 39 |
| 6.2 Inserimento delle batterie..... | 39 |
| 6.3 Montaggio..... | 40 |
| 7. Utilizzo | 41 |
| 7.1 Visualizzazione live | 41 |
| 7.2 Impostazione data e ora..... | 41 |
| 7.3 Zoom | 42 |
| 7.4 Scatti memorizzati sulla scheda micro SD | 42 |
| 7.5 Visualizzazione di scatti di foto mediante la scheda micro SD | 42 |
| 8. Manutenzione e pulizia | 43 |
| 8.1 Manutenzione..... | 43 |
| 8.2 Pulizia..... | 43 |
| 9. Smaltimento | 43 |
| 10. Consigli per l'eliminazione guasti | 44 |
| 11. Dati tecnici | 44 |

1. Utilizzo conforme

Lo spioncino digitale rappresenta una moderna evoluzione dello spioncino classico. Esso viene applicato agevolmente e senza alcuna complicazione sul presente spioncino di 12–14 mm. In alternativa viene fornito anche uno spioncino di 14 mm, il quale è adatto a tutte le porte con uno spessore di 35–53 mm. È sufficiente premere il pulsante per poter vedere, con un angolo di visibilità di ca. 180 gradi, chi si trova di fronte alla vostra porta e quanto accade in tal punto. Inoltre lo spioncino dispone di una funzione per lo scatto di foto: premendo il tasto di accensione/spegnimento è possibile memorizzare tre foto su una scheda micro SD. Dopo 20 secondi la telecamera si disattiva, per ragioni di risparmi energetico. Premendo il tasto accensione/ spegnimento la videocamera si attiva nuovamente.

Il principale vantaggio è la possibilità di rivolgere lo sguardo verso l'esterno, l'ideale anche per portatori di occhiali, bambini e persone di bassa statura, in quanto il display interno permette una vista anche dal basso.

Una descrizione approfondita del funzionamento è riportata nel capitolo "3. Caratteristiche e funzioni".

2. Dotazione

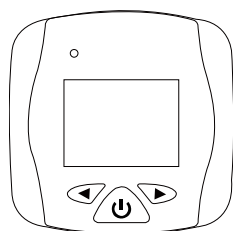

Spioncino digitale

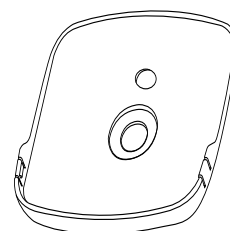

Sostegno



Chiave di serraggio
(rondella)

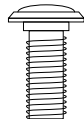

Lente spioncino



Cilindro spioncino

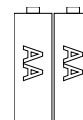

Batterie 2 AA

3. Caratteristiche e funzioni

- Confortevole monitor a colori 2,4" TFT LCD e spioncino
- L'evoluzione moderna del classico spioncino
- Per tutte le porte con uno spessore di 35–53 mm e 12–14 mm adatte a fori per spioncino
- Installazione semplice senza fili grazie al funzionamento a batterie (2 batterie AA incluse)
- All'attivazione vengono acquisite tre foto in qualità HD su scheda micro SD (non in dotazione)
- Funzione zoom
- Sensore CMOS da 2 megapixel

4. Avvertenze e FAQs

Avvertenze importanti e FAQ su questo e altri prodotti alla pagina internet www.abus.com/plug-and-play. Le informazioni relative all'eliminazione di guasti sono riportate al punto 10 di queste istruzioni.

5. Descrizione del prodotto

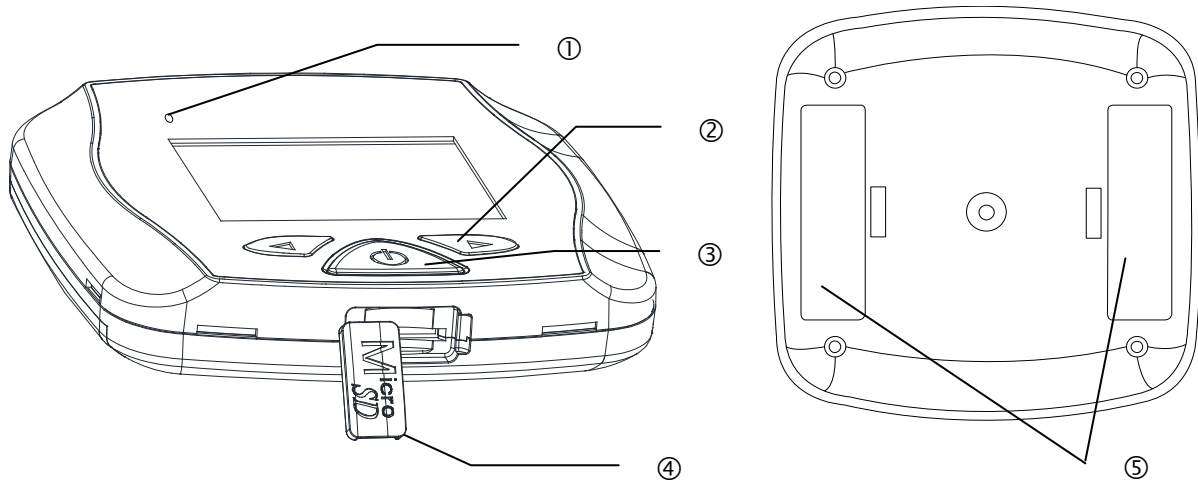

| | | |
|---|-------------------------------------|--|
| ① | Power LED | Indicatore di stato dell'apparecchio Luce Apparecchio acceso Luce assente Apparecchio spento |
| ② | ◀▶ | Passaggio da una ripresa all'altra ^ Funzione zoom |
| ③ | Tasto di accensione/ spegnimento | Accensione del monitor |
| ④ | Slot per schede micro SD | Slot per l'utilizzo di una scheda micro SD fino ad un massimo di 32 GB |
| ⑤ | Vano batterie | 2 batterie AA |

6. Installazione

6.1 Inserimento della scheda micro SD

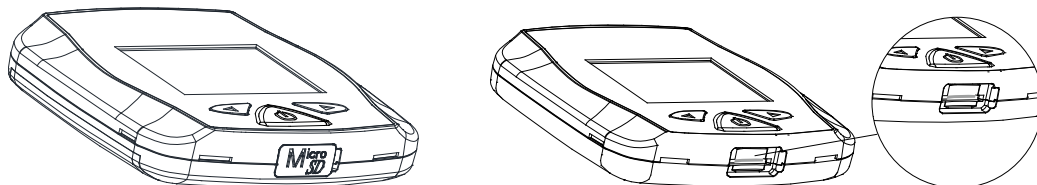

1. Aprire la copertura gommata.
2. Inserire una scheda micro SD.

6.2 Inserimento delle batterie

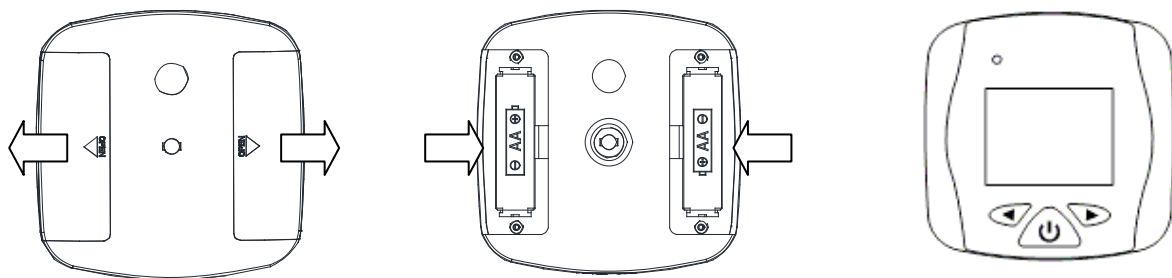

1. Estrarre innanzitutto le coperture delle batterie.
2. Inserire 2 batterie AA. Nel far ciò assicurarsi che la polarità sia corretta.

6.3 Montaggio

①

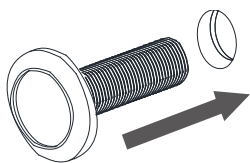

Togliere il proprio presente spioncino dal foro in cui è collocato oppure praticare, se necessario, un nuovo foro.

Per lo spioncino in dotazione è necessario un foro di 14 mm.

Fare attenzione a quanto segue: secondo DIN 68706 l'altezza di uno spioncino per gli occhi (spioncino) in porte d'ingresso ad appartamenti è pari a 1400 mm (misurati dal bordo inferiore del battente).

Dopodiché inserire la lente dello spioncino dall'esterno.

②

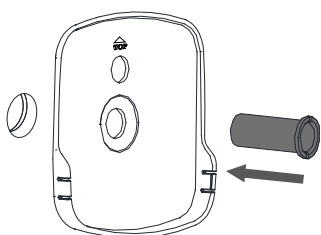

Per fori da 14 mm:

infilare il cilindro dello spioncino attraverso il supporto, quindi attraverso il foro sul lato interno della porta.

Serrare lo spioncino saldamente con le dita.

③

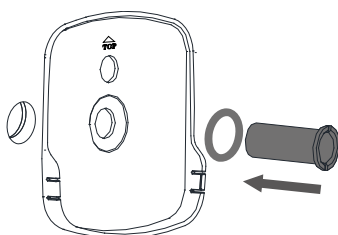

Per fori da 12 mm:

se desiderate impiegare uno spioncino più piccolo, potete utilizzare la chiave di serraggio presente per la stabilizzazione della rondella. Infilare il cilindro dello spioncino attraverso la rondella e il supporto, quindi attraverso il foro sul lato interno della porta.

Serrare lo spioncino saldamente con le dita.

④

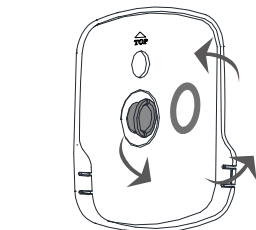

Dopodiché serrare saldamente lo spioncino con la chiave di serraggio in dotazione (rondella).

Qualora abbiate già utilizzato la chiave di serraggio come rondella per uno spioncino più piccolo, occorre serrarlo saldamente con un altro oggetto idoneo.

⑤

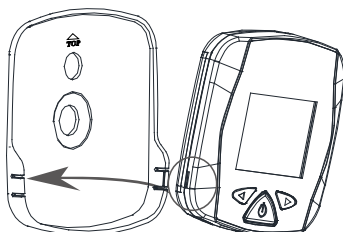

Applicare ora lo spioncino digitale sul supporto.

⑥



Ora è possibile utilizzare lo spioncino.

7. Utilizzo
7.1 Visualizzazione live

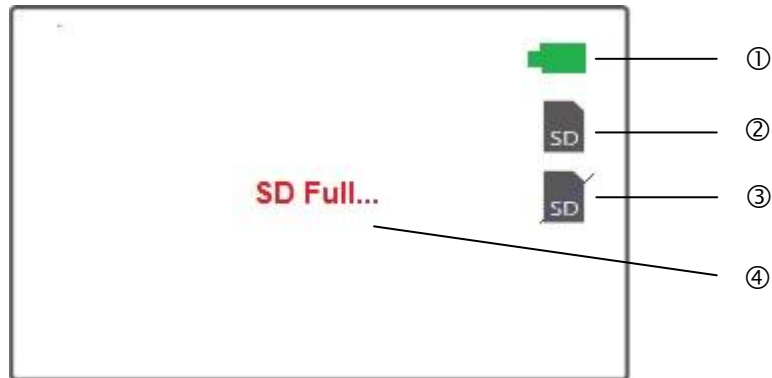

| | | |
|---|-------------------|---------------------------------------|
| ① | | Indicazione batterie |
| ② | | La scheda micro SD viene riconosciuta |
| ③ | | Nessuna scheda micro SD presente |
| ④ | SD Full... | Scheda micro SD piena |

7.2 Impostazione data e ora

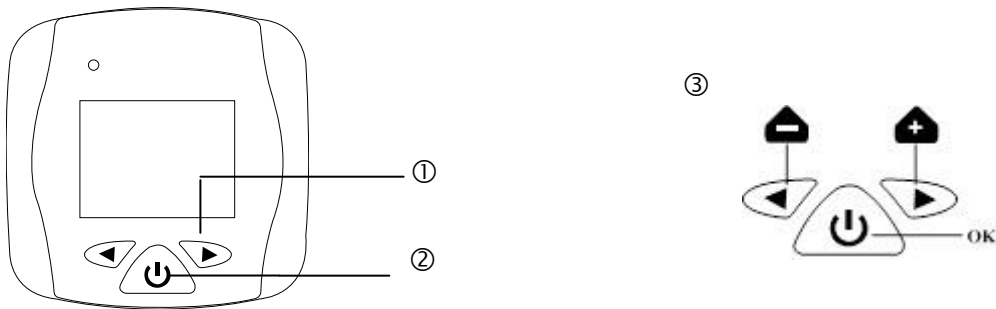

1. Per poter impostare data e ora, mantenere il tasto ">" in stato di disattivato per tre secondi.
2. Quindi premere anche il tasto di accensione/spegnimento fino a giungere automaticamente alla voce di menu "Date & Time".
3. Impostare la data e l'ora con l'ausilio dei tasti freccia. Confermare i dati immessi con il tasto di accensione/spegnimento.

| | |
|--|--|
| | <p>Fare attenzione a quanto segue: Lo schermo si spegne automaticamente dopo 20 secondi se non viene più eseguita alcuna modifica.</p> |
|--|--|

Le vostre foto vengono ora memorizzate con la data e ora esatte sulla scheda micro SD.

7.3 Zoom

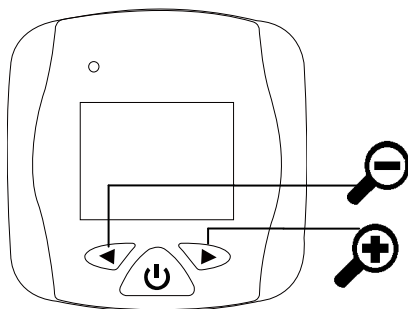

1. Premere il tasto di ">" se si desidera effettuare uno zoom più ravvicinato nella foto.

7.4 Scatti memorizzati sulla scheda micro SD

Dopo che è stato premuto il tasto di accensione/spegnimento vengono scattate tre foto.



Fare attenzione a quanto segue:

Questa funzione è possibile solamente se viene impiegata una scheda micro SD.



Fare attenzione a quanto segue:

La scheda micro SD non può essere formattata sull'apparecchio. La cancellazione dei dati deve essere eseguita sul vostro PC.

7.5 Visualizzazione di scatti di foto mediante la scheda micro SD

Avete le possibilità di visualizzare le foto scattate sul PC estraendo la micro scheda SD, oppure potete vederle direttamente sullo spioncino. Procedere come segue:

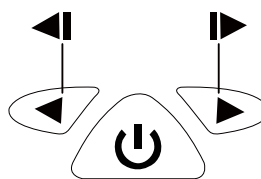
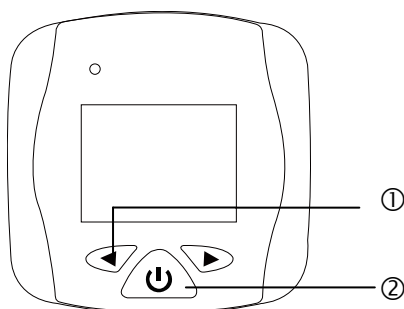

1. Mantenere il tasto "<" in stato di disattivato per tre secondi.
2. Quindi premere anche il tasto di accensione/spegnimento fino a giungere automaticamente alla visualizzazione di foto.
3. Tramite i tasti freccia potete passare da una foto all'altra.



Fare attenzione a quanto segue:

Lo schermo si spegne automaticamente dopo 20 secondi se non viene più eseguita alcuna modifica.

8. Manutenzione e pulizia

8.1 Manutenzione

Verificare regolarmente la sicurezza tecnica del prodotto, ad esempio la presenza di danni all'alloggiamento.

Se si presume che non sia più possibile un esercizio sicuro, il prodotto deve essere messo fuori servizio e assicurato contro un esercizio accidentale.

Si deve presumere che non sia più possibile un esercizio sicuro quando

- l'apparecchio presenta danni evidenti,
- l'apparecchio non funziona più.



Fare attenzione a quanto segue:

Il prodotto non richiede manutenzione da parte vostra. All'interno del prodotto non sono presenti componenti controllabili o riparabili dall'utilizzatore; non aprirlo mai.

8.2 Pulizia

Pulire il prodotto con un panno asciutto pulito. Per rimuovere lo sporco più ostinato il panno può essere leggermente inumidito con acqua tiepida.



Fare attenzione a non far penetrare liquidi all'interno dell'apparecchio. Non utilizzare detergenti chimici, in quanto la superficie dell'alloggiamento potrebbe danneggiarsi (scolorimento).

9. Smaltimento



Indicazione importante per lo smaltimento dell'apparecchio

La Direttiva europea 2002/96/CE disciplina la regolare raccolta, il trattamento e il riciclaggio di apparecchiature elettroniche usate. Questo simbolo segnala che nell'interesse della tutela ambientale l'apparecchiatura al termine della sua vita utile deve essere smaltita conformemente alle prescrizioni di legge in vigore e separatamente dai rifiuti domestici e aziendali. Lo smaltimento della vecchia apparecchiatura può avvenire nei relativi centri di raccolta del proprio Paese. Attenersi alle disposizioni vigenti sul posto per lo smaltimento dei materiali. Per ulteriori particolari riguardo alla raccolta (anche relativamente a Paesi extracomunitari) rivolgersi alle proprie autorità amministrative locali. Attraverso la raccolta separata e il riciclaggio si provoca un minore impatto sulle risorse naturali, garantendo l'osservanza di tutte le disposizioni sulla tutela della salute in fase di riciclaggio del prodotto.



Informazioni importanti sullo smaltimento delle batterie

Le batterie con questo contrassegno non contengono alcuna sostanza nociva come cadmio, piombo o mercurio. Secondo le disposizioni del regolamento riguardante le batterie consumate, esse non devono essere più smaltite insieme ai rifiuti domestici. Ai fini della tutela delle risorse naturali e per favorire il riutilizzo di materiali, separare le batterie dai rifiuti di altro tipo, immettendole nel vostro sistema di riciclaggio locale. Un'ulteriore marcatura coi simboli chimici Hg, Cd o Pb indica che la batteria contiene mercurio, cadmio o piombo, in quantità che superano il valore limite stabilito dalla direttiva europea 2006/66. Se le batterie non vengono regolarmente smaltite, tali sostanze possono arrecare danno alla salute delle persone o all'ambiente.

10. Consigli per l'eliminazione guasti

| N. | Domande | Risposta |
|----|--|---|
| 1 | Qual'è la risoluzione del display? | La risoluzione è 320 x 240 pixel. |
| 2 | Quando compare l'immagine sul display dopo aver premuto il tasto d'accensione/spegnimento? | L'immagine compare sul display in ca. 4 secondi dopo aver premuto il tasto d'accensione/spegnimento. |
| 3 | Lo spioncino registra in continuazione? | Questo prodotto non registra in continuazione. Dopo l'attivazione del tasto d'accensione/spegnimento vengono registrate 3 immagini. |
| 4 | È possibile l'impiego in porte oltre 53mm? | Sì, ma in questo caso è necessario utilizzare un cilindro dello spioncino adatto. Il cilindro non è compreso nella fornitura. |
| 5 | Qual'è la durata della batteria? | Le batterie durano per ca. 1.300 attivazioni. |
| 6 | Quando registra lo spioncino? | Una volta premuto il tasto di accensione/spegnimento, lo spioncino registra un totale di 3 immagini. |
| 7 | Qual'è la luminosità per ottenere un'immagine ideale? | A partire da 10 Lux si ha la luminosità per un'immagine ideale. |
| 8 | Da cosa può dipendere il fatto che l'apparecchio non registri? | Se l'apparecchio non registra, controllare quanto segue: 1. La scheda micro SD è inserita? 2. La scheda micro SD è bloccata? (Lock/Unlock?) 3. La scheda micro SD è stata formattata? La scheda deve essere formattata prima del primo utilizzo. |

11. Dati tecnici

| Codice tipo | TVAC8000A |
|------------------------------------|---|
| Tipo di pila | 2 batterie AA |
| Modalità di risoluzione | 1280 x 720 pixel |
| Dimensioni | 105 x 105 x 25 mm |
| Sensore di immagine | Scansione progressiva 1/4" sensore CMOS |
| Durata della batteria | ca. 1300 attivazioni |
| Peso netto | 0,12 kg |
| Monitor | 2,4" TFT LCD |
| Supporto di memoria | Scheda micro SD, max. 32 GB |
| Certificazioni | CE |
| Angolo di osservazione orizzontale | 60° |

Ⓓ Impressum

Diese Bedienungsanleitung ist eine Publikation der ABUS Security-Center GmbH & Co. KG, Linker Kreuthweg 5, 86444 Affing. Alle Rechte einschließlich Übersetzung vorbehalten. Reproduktionen jeder Art, z.B. Fotokopie, Mikroverfilmung, oder die Erfassung in elektronischen Datenverarbeitungsanlagen, bedürfen der schriftlichen Genehmigung des Herausgebers. Nachdruck, auch auszugsweise, verboten. Diese Bedienungsanleitung entspricht dem technischen Stand bei Drucklegung. Änderung in Technik und Ausstattung vorbehalten.

Ⓕ Note de l'éditeur

Cette notice est une publication de la société ABUS Security-Center GmbH & Co. KG, Linker Kreuthweg 5, 86444 Affing, Germany. Tour droits réservés, y compris traduction. Toute reproduction, quel que soit le type, par exemple photocopies, microfilms ou saisie dans des traitements de texte électronique est soumise à une autorisation préalable écrite de l'éditeur.

Impression, même partielle, interdite.

Cette notice est conforme à la réglementation en vigueur lors de l'impression. Données techniques et conditionnement soumis à modifications sans aucun préalable.

Ⓖ Impressum

Deze gebruiksaanwijzing is een publicatie van ABUS Security-Center GmbH & Co. KG, Linker Kreuthweg 5, 86444 Affing, Germany.

Alle rechten, inclusief de vertaling, voorbehouden. Reproducties van welke aard dan ook, fotokopie, microfilm of opgeslagen in een geautomatiseerd gegevensbestand, alleen met schriftelijke toestemming van de uitgever. Nadruk, ook in uittreksel, verboden. Deze gebruiksaanwijzing voldoet aan de technische eisen bij het ter perse gaan. Wijzigingen in techniek en uitrusting voorbehouden.

Ⓘ Imprinta

Questo manuale è una pubblicazione del Consiglio di sicurezza ABUS-Center GmbH & Co. KG, linker Kreuthweg 5, 86444 Affing. Tutti i diritti riservati compresa la traduzione. Nessuna riproduzione, ad esempio Fotocopiatrice, microfilm, o in attrezzature per il trattamento elettronico di dati, senza il permesso scritto dell'editore. La riproduzione in qualsiasi forma. Questo diritto di cambiare lo stato dell'arte della stampa. Cambiamenti nella tecnologia e le attrezzature.